

TD Pilot

Instructions d'utilisation



Instructions d'utilisation TD Pilot

Version 1.0

2026-03-25

Tous droits réservés.

Droits d'auteur © Dynavox Group AB (publ)

Il est interdit de reproduire toute partie de ce document, de stocker des données qui en sont issues, ou de les transmettre sous quelque forme que ce soit (électronique, photocopie, enregistrement, ou autre) sans permission préalable écrite de l'éditeur.

La protection du copyright concerne toutes les formes, sujets, contenus et matériaux soumis au copyright, ainsi que les informations autorisées par l'autorité statuaire ou judiciaire, et les cas cités ci-après, y compris sans limitation, les matériaux générés par les programmes du logiciel qui sont affichés à l'écran tels que les fenêtres, les menus, etc.

Les informations contenues dans ce document sont la propriété de Dynavox Group AB. Toute reproduction partielle ou totale sans autorisation écrite préalable de Dynavox Group AB est interdite.

Les produits répertoriés dans ce document peuvent correspondre à des marques et/ou des marques déposées par leurs propriétaires respectifs. L'éditeur et l'auteur ne revendiquent aucune de ces marques.

Bien que toutes les précautions aient été prises lors de la préparation de ce document, l'éditeur et l'auteur ne pourront être tenus responsables pour toute erreur ou omission, ou pour les dommages entraînés par l'utilisation des informations contenues dans ce document, ou par l'utilisation des programmes et du code source qui peuvent l'accompagner. En aucun cas l'éditeur et l'auteur ne pourront être tenus responsables en cas de perte de profits ou tout autre dommage commercial résultant, directement ou indirectement, de ce document.

Le contenu est susceptible d'être modifié sans avertissement préalable.

Veuillez consulter le site web Tobii Dynavox.

www.TobiiDynavox.com obtenir les mises à jour de ce manuel.

Coordonnées :

Dynavox Group AB
Löjtnantsgatan 25
115 50 Stockholm
Suède
+46 8 522 950 20

Tobii Dynavox LLC
Pittsburgh International Business
Park, Building 100
1400 Cherrington Parkway
Moon Township, Allegheny County,
PA 15108
ÉTATS-UNIS
+1-800-344-1778

Tobii Dynavox Ltd.
Sheffield Technology Parks
Cooper Buildings
Arundel Street
Sheffield S1 2NS
Royaume-Uni
+44 (0)114 481 00 11

Tobii Dynavox Pty. Ltd.
Trading en tant que lien
d'assistance
11B MAB Eastern Promenade
Tonsley SA, 5042
Australie
+61 8 7120 6002

Tobii Dynavox (Suzhou) Co. Ltd
Unit 11/12, Floor 3, Building B,
No.5 Xinghan Street, SIP, Suzhou
P.R.China 215021
+86 512 69362880

Fabricant agréé Dynavox Group AB, Löjtnantsgatan 25, 115 50 Stockholm, Suède

Les produits suivants sont protégés par les brevets U.S 7,572,008, 6,659,611, 8,185,845 et 9,996,159 :

TD Pilot Numéro identifiant du dispositif : 3740074602179

Vous trouverez le numéro d'identification du dispositif TD Pilot sur l'étiquette à l'arrière de celui-ci.

L'utilisation du badge Made for Apple (conçu pour Apple) signifie qu'un accessoire a été conçu pour se connecter spécifiquement au(x) produit(s) Apple identifié(s) sur le badge, et a été certifié par le développeur de façon à répondre aux normes de performance d'Apple. Apple n'est pas responsable du fonctionnement de ce dispositif ni de sa conformité aux normes de sécurité et réglementaires. Veuillez noter que l'utilisation de cet accessoire avec un produit Apple peut affecter les performances des fonctionnalités sans fil. Apple, iPad, iPad Air et iPad Pro sont des marques commerciales d'Apple Inc., enregistrées aux États-Unis et dans d'autres pays.



Table des matières

1	Introduction.....	6
1.1	Explication des avertissements.....	6
1.2	Symboles et marquages	6
1.2.1	Étiquette du produit.....	8
1.3	Utilisation prévue	9
1.4	Contenu du pack.....	9
2	Sécurité	10
2.1	Prévention des pertes auditives.....	11
2.2	Alimentation et batteries	11
2.3	Montage	12
2.4	Urgences.....	12
2.5	Infrarouge.....	12
2.6	Épilepsie	12
2.7	Électricité	13
2.8	Logiciel.....	13
2.9	Sécurité des enfants	13
2.10	Eye tracking (Commande oculaire).....	13
2.11	Responsabilité	13
3	Présentation générale du dispositif.....	14
3.1	Principales fonctions	14
3.2	Conception du produit.....	14
3.2.1	Ports, capteurs et boutons du dispositif	14
4	Batteries des dispositifs	16
4.1	Batteries.....	16
4.2	Chargement du dispositif	16
4.2.1	Comportement du témoin DEL d'état.....	16
4.3	Changer la batterie	16
5	Utilisation du dispositif.....	17
5.1	Configuration informatique et système minimale requise	17
5.1.1	Général	17
5.1.2	Environnement matériel	17
5.1.3	Système d'exploitation et environnement logiciel.....	17
5.1.4	Environnement réseau informatique	17
5.1.5	Sécurité informatique et Commandes d'accès.....	17
5.2	Mise en marche de l'appareil	17
5.3	Arrêt de l'appareil	18
5.4	Au premier démarrage	18
5.5	Configurer le moyen d'accès Commande oculaire	18
5.5.1	Configuration du moyen d'accès Commande oculaire sur l'iPadOS.....	18
5.5.2	Configurer AssistiveTouch	19

5.5.3	Personnaliser le menu AssistiveTouch	19
5.5.4	Configuration de la commande par fixation.....	20
5.5.5	Sortie de veille et déverrouillage de votre dispositif.....	21
5.6	Utilisation des applications avec AssistiveTouch (le cas échéant)	21
5.6.1	Accéder au menu AssistiveTouch.....	22
5.6.2	Faire des pauses dès que cela est nécessaire.....	23
5.6.3	Utiliser le dispositif avec votre regard.....	23
5.6.4	Déplacer le bouton d'AssistiveTouch.....	23
5.6.5	Choisissez les applications adéquates.....	23
5.7	Utilisation de la commande oculaire	24
5.7.1	Positionnement	24
5.7.2	Conseils pour une utilisation en extérieur	25
5.7.3	Boîte de suivi.....	25
5.7.4	État du suivi.....	25
5.8	Utilisation du socle réglable	26
5.9	Utiliser la fenêtre du partenaire.....	27
5.10	Réglage du volume	27
5.11	Réinitialiser le dispositif.....	28
6	TD CoPilot	29
6.1	Calibrage	29
6.1.1	Démarrer le calibrage.....	29
6.2	Précision	29
6.3	Paramètres	30
6.3.1	Calibrage.....	30
6.3.2	Batterie.....	32
6.3.3	Assistive Touch	32
6.3.4	Aide	33
6.3.5	À propos	34
7	Entretien du produit	35
7.1	Température et humidité.....	35
7.1.1	Utilisation générale - Température de fonctionnement	35
7.1.2	Transport et stockage	35
7.2	Nettoyage du dispositif.....	35
7.3	Placement.....	35
7.4	Transportation du dispositif TD Pilot.....	35
7.5	Mise au rebut batteries	36
7.6	Mise au rebut du dispositif	36
Annexe		
A	Assistance, garantie, documents de familiarisation et dépannage.....	37
A1	Assistance client	37
A2	Garantie	37
A3	Documents de familiarisation.....	37
A4	Guide de dépannage	38
A4.1	Si le dispositif TD Pilot ne s'allume pas	38
A4.2	Comment éteindre et rallumer le dispositif TD Pilot ?.....	38

A4.3	Comment puis-je m'assurer que le Socle TD Pilot est connecté au dispositif iPadOS ?	38
A4.4	Affiner la commande oculaire.....	38
B	Informations sur la conformité des produits	41
B1	Déclaration FCC	41
B1.1	Pour le matériel P15B	41
B1.2	Pour les appareils portables.....	41
B2	Déclaration CE	41
B3	Directives et normes	41
C	Information sur le témoin DEL d'état.....	43
D	Spécifications techniques	44
D1	Dispositif	44
D2	Adaptateur d'alimentation	45
D3	Pack de batteries	45
D4	Commande oculaire.....	45
E	Instructions et déclaration du fabricant.....	47
F	Accessoires approuvés	50
G	Partenaires de certification locaux	51

1 Introduction

Merci d'avoir acheté TD Pilot de Tobii Dynavox !

Pour vous assurer que ce produit vous offrira des performances optimales, veuillez prendre le temps de lire attentivement le présent manuel.

Le dispositif TD Pilot est disponible en une seule taille.

TD Pilot est un système de synthèse vocale dédié auquel il est possible d'ajouter une commande oculaire.

Le TD Pilot est un dispositif Eye tracking doté d'un iPad Apple 13" exécutant iPadOS version 18 ou ultérieure.

Ce manuel de l'utilisateur concerne :

- Le dispositif TD Pilot.

1.1 Explication des avertissements

Dans ce manuel, nous utilisons cinq (5) niveaux d'avertissement :



Le symbole Remarque informe l'utilisateur d'un fait important ou qui demande une attention particulière.



Le symbole Astuces informe l'utilisateur d'un fait auquel il/elle n'a peut-être pas pensé.



Le symbole Attention informe l'utilisateur d'un fait susceptible d'occasionner des dégâts ou un dysfonctionnement du dispositif.



Le symbole Avertissement signale un fait qui pourrait présenter un risque pour l'utilisateur si l'avertissement est ignoré.



Le symbole Volume élevé signale à l'utilisateur un fait susceptible d'entraîner des pertes auditives.

1.2 Symboles et marquages

Cette section fournit des informations concernant les symboles utilisés sur TD Pilot, leurs accessoires ou leur emballage.

Symbole ou marquage	Description
	L'utilisation du badge Made for Apple (conçu pour Apple) signifie qu'un accessoire a été conçu pour se connecter spécifiquement au(x) produit(s) Apple identifié(s) sur le badge, et a été certifié par le développeur de façon à répondre aux normes de performance d'Apple. Apple n'est pas responsable du fonctionnement de cet appareil ni de sa conformité aux normes de sécurité et réglementaires. iPad Pro est une marque déposée d'Apple Inc., enregistrée aux États-Unis et dans d'autres pays et régions.
	Veille
	État du suivi
SW1	Port de contacteur 1, 3,5 mm
SW2	Port de contacteur 2, 3,5 mm.
	Connecteur d'alimentation.

Symbole ou marquage	Description
	Prise jack casque audio 3,5 mm.

Table 1: Étiquette de l'appareil



























Symbole ou marquage	Description
	Ce marquage est utilisé pour les produits électroniques fabriqués ou vendus aux États-Unis. Il certifie que les interférences électromagnétiques produites par le dispositif sont en deçà des limites approuvées par la Commission Fédérale des Communications.
	CE est le sigle de la Communauté Européenne. Le marquage CE indique aux fonctionnaires des douanes de l'Union européenne que le produit est conforme à une ou plusieurs directives de la Communauté Européenne.
	Mettre au rebut dans le respect de la législation locale applicable.
	Conforme aux exigences CEM applicables en Australie
	Équipement conforme à la classe II de sécurité (isolation renforcée)
	Consulter le manuel de l'utilisateur
	Marquage de dispositif médical.
	Conforme aux exigences CEM applicables au Japon.
	Certificat obligatoire en Chine.
	Fabricant.
	Pays de fabrication.
	Indique le représentant autorisé.
IP22	Le boîtier possède un indice de protection selon la norme CEI 60529.

Table 2: Adaptateur d'alimentation

Symbole ou marquage	Description
	Marquage selon les certifications Type L et Type R pour le Canada et les États-Unis.
	Marquage des composants reconnu pour le Canada et les États-Unis
	Certification japonaise pour les équipements et les composants électriques et électroniques.

Symbole ou marquage	Description
	Certificat obligatoire en Chine.
	Conforme aux exigences CEM applicables en Australie
	CE est le sigle de la Communauté Européenne. Le marquage CE indique aux fonctionnaires des douanes de l'Union européenne que le produit est conforme à une ou plusieurs directives de la Communauté Européenne.
	Le marquage UKCA (UK Conformity Assessed) est un marquage de produits britannique utilisée pour les marchandises mises sur le marché en Grande-Bretagne (Angleterre, Pays de Galles et Écosse). Il concerne la plupart des produits qui nécessitaient auparavant le marquage CE.
	Conforme RoHS Chine.
	Équipement conforme à la classe II de sécurité (isolation renforcée)
	Mettre au rebut dans le respect de la législation locale applicable.
	La marque UL Energy Verified confirme la conformité aux exigences et aux procédures des réglementations sélectionnées en matière d'efficacité énergétique tout en contribuant à garantir la fiabilité des données résultantes puisqu'elles ont été mesurées par UL, un tiers fiable et indépendant pour les États-Unis et le Canada.
	La nouvelle norme d'efficacité DOE Level VI stipule que la consommation d'énergie sans charge ne doit pas dépasser 0,100 W pour une alimentation électrique externe comprise entre <1 W et ≤ 49 W et ne doit pas dépasser 0,210 W pour une alimentation électrique externe comprise entre >49 W et ≤250 W.
	Destiné à une utilisation en intérieur.
	Ce marquage est utilisé pour les produits électroniques fabriqués ou vendus aux États-Unis. Il certifie que les interférences électromagnétiques produites par le dispositif sont en deçà des limites approuvées par la Commission Fédérale des Communications.

1.2.1 Étiquette du produit

L'étiquette de TD Pilot se trouve sous le support réglable au bas de l'appareil, voir *Illustration 1: Emplacement de l'étiquette du produit*, page 8.

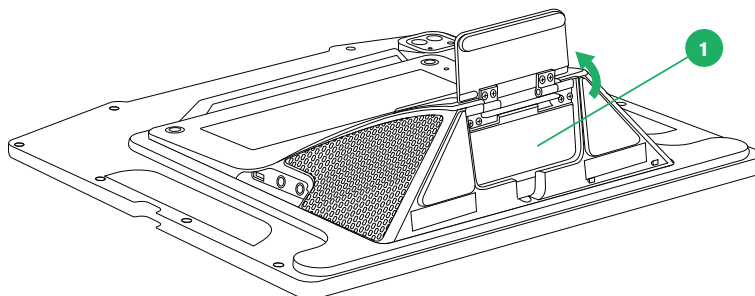

Illustration 1: Emplacement de l'étiquette du produit

Position	Description
1	Étiquette du produit

Faites pivoter le support réglable pour accéder à l'étiquette du produit.

1.3 Utilisation prévue

Le TD Pilot est prévu en premier lieu pour servir de dispositif de synthèse vocale. Le TD Pilot est prévu en premier lieu pour servir de complément à la communication de tous les jours. Il s'adresse à des personnes dont la capacité à s'exprimer est réduite en raison d'un traumatisme physique, d'un handicap ou d'une maladie. Cette utilisation prévue se reflète dans des caractéristiques techniques telles que des batteries longue durée, une qualité sonore supérieure, une grande robustesse et des méthodes de saisie alternatives, notamment le Tobii Eye tracking (suivi oculaire Tobii).



Contre-indications : Le dispositif TD Pilot ne doit jamais constituer pour l'utilisateur l'unique moyen de communiquer des informations importantes.

En cas de défaillance du TD Pilot, l'utilisateur ne peut s'en servir pour communiquer.

1.4 Contenu du pack



Il est recommandé de conserver l'emballage d'origine du TD Pilot.

Si le dispositif devait être retourné à Tobii Dynavox pour des problèmes ou une réparation sous garantie, il est préférable d'utiliser l'emballage d'origine ou équivalent pour le transport. La plupart des transporteurs exigent un emballage d'au moins 5 cm autour du dispositif.

Remarque : En accord avec la réglementation de la Commission mixte, tout emballage (notamment les boîtes) envoyé à Tobii Dynavox doit être éliminé.

Le pack du TD Pilot comprend les éléments suivants :

- 1 TD Pilot dispositif avec commande oculaire Module Tobii IS5TDL intégrée
- Plaque de montage ConnectIT/Rehadapt préinstallée
- (pré-installé)
- (pré-installé)
- Chargeur avec câble USB-C
- Tournevis cruciforme
- Guide de mise en route
- Documents de sécurité et de conformité
- Support réglable
- Mallette de transport

2 Sécurité

Le dispositif TD Pilot a été testé et est certifié conforme à toutes les normes et spécifications listées dans la section *Annexe B Informations sur la conformité des produits, page 41* de ce manuel et dans TD Pilot. Cela inclut, entre autres, la norme sur les appareils médicaux (Medical Device Standard classe 1/type B). Néanmoins, afin de garantir le fonctionnement en toute sécurité de votre dispositif TD Pilot, veuillez à respecter les consignes de sécurité suivantes :



Tout incident grave survenu en rapport avec le dispositif TD Pilot doit être signalé au fabricant et à l'autorité compétente de l'État membre dans lequel l'utilisateur et/ou le patient est établi



Aucune modification de ce matériel n'est autorisée.



Les réparations à effectuer sur un Tobii Dynavox ne peuvent être réalisées que par un centre de réparation Tobii Dynavox ou Tobii Dynavox autorisé et approuvé.



Contre-indications : Le dispositif TD Pilot ne doit jamais constituer pour l'utilisateur l'unique moyen de communiquer des informations importantes.

En cas de défaillance du TD Pilot, l'utilisateur ne peut s'en servir pour communiquer.



L'appareil TD Pilot ne doit pas être utilisé comme un appareil d'assistance vitale, et l'utilisateur ne doit pas s'en trouver tributaire en cas de panne due à une coupure d'électricité ou une autre cause.



Il peut exister un risque d'étouffement si de petites pièces se détachent du TD Pilot.



Le dispositif TD Pilot ne doit pas être utilisé dans des conditions météorologiques qui ne correspondent pas aux caractéristiques techniques du dispositif TD Pilot, ni exposé à ces mêmes conditions.



Le dispositif TD Pilot doit uniquement être utilisé avec les accessoires spécifiques du TD Pilot auxquels correspondent les instructions de montage fournies avec ceux-ci.



Le câble de chargement peut présenter des risques d'étranglement pour les enfants en bas âge. Ne laissez pas les enfants en bas âge sans surveillance à proximité du câble de chargement.



Les jeunes enfants ne doivent pas avoir accès au dispositif TD Pilot, ni l'utiliser, sans la surveillance de parents ou tuteurs.



En cas de dysfonctionnement du dispositif TD Pilot ou de décharges électrostatiques, redémarrez le dispositif.



Ne fixez aucune décoration, autocollants, papiers ou objets similaires aux contours de l'écran du dispositif TD Pilot. Ces éléments pourraient interférer avec les performances du dispositif Eye tracking ou de l'écran tactile.



Ne forcez jamais un contacteur à rentrer dans un port. Si le contacteur ne rentre pas dans le port relativement facilement, ils ne correspondent probablement pas. Vérifiez que le contacteur correspond au port et que vous l'avez placé correctement par rapport au port.

2.1 Prévention des pertes auditives

 L'utilisation d'écouteurs, d'un casque ou de haut-parleurs à un volume élevé peut entraîner une perte définitive de l'audition. Pour éviter cela, le volume doit être réglé sur un niveau sûr. Avec le temps, il est possible de devenir insensibilisé aux niveaux sonores élevés qui peuvent sembler acceptables alors qu'ils risquent d'endommager l'ouïe. Si vous ressentez des symptômes tels qu'un sifflement d'oreilles, veuillez baisser le volume ou arrêter d'utiliser les écouteurs/le casque. Plus le volume est élevé, plus votre ouïe risque d'être endommagée rapidement.

Pour protéger votre ouïe, les audiologistes recommandent de prendre les mesures suivantes :

- Limitez le temps d'utilisation des écouteurs ou du casque à volume élevé.
- Évitez d'augmenter le volume de manière à bloquer les bruits ambiants.
- Baissez le volume si vous ne pouvez pas entendre parler des personnes situées à côté de vous.

Pour déterminer un niveau de volume sûr :

- Réglez la commande du volume à un niveau faible.
- Augmentez lentement le son jusqu'à ce que vous l'entendiez confortablement et clairement, sans distorsion.

 Le dispositif TD Pilot peut générer des sons à des niveaux de décibels pouvant causer une perte de l'audition chez les personnes ayant des capacités auditives normales, même en cas d'exposition d'une durée inférieure à une minute. Le niveau sonore maximum de l'unité est similaire à ceux qu'une jeune personne en bonne santé peut produire en criant. Le dispositif TD Pilot est conçu en tant que prothèse vocale. Par conséquent, il présente les mêmes possibilités et risques potentiels d'endommager l'audition. Les niveaux de décibels les plus élevés sont proposés afin de rendre la communication possible dans un environnement bruyant. Ils doivent être utilisés avec précaution et uniquement lorsque cela est nécessaire dans ce même type d'environnement.

2.2 Alimentation et batteries

 Le dispositif TD Pilot contient des batteries au lithium-ion. Ces batteries doivent être stockées à une température comprise entre -20 °C/ -4 °F et 40 °C/ 104 °F pendant trois mois maximum.

Déplacez le dispositif TD Pilot et les batteries dans un environnement plus frais, et laissez les batteries se charger correctement.

 Évitez d'exposer les batteries au feu ou à des températures au-dessus de 50 °C/122 °F. Ces conditions peuvent entraîner un dysfonctionnement de la batterie, la génération de chaleur, une inflammation ou une explosion. N'oubliez pas que, dans le pire des cas, les températures peuvent atteindre un niveau bien supérieur à celui mentionné ci-dessus, par exemple dans le coffre d'une voiture un jour de grande chaleur. Remiser le dispositif, avec les batteries en place, dans le coffre d'une voiture par temps chaud est donc susceptible d'entraîner un dysfonctionnement.

 Ne démontez pas ou n'endommagez pas les batteries. Respectez les lois et réglementations environnementales en vigueur dans votre région pour la mise au rebut des batteries.

 L'utilisateur doit remplacer la batterie par une batterie TDG G1 vendue par Tobii Dynavox uniquement. Si la batterie est remplacée par un type de batterie inadéquat, il existe un risque d'explosion.

 Pour garantir un fonctionnement sûr de l'appareil TD Pilot, utilisez uniquement les chargeurs, batteries et accessoires homologués par Tobii Dynavox.

 N'ouvrez pas (à l'exception du couvercle de la batterie) et ne modifiez pas le boîtier du dispositif TD Pilot ou de l'alimentation électrique, car vous risqueriez d'être exposé à une tension électrique potentiellement dangereuse. Le dispositif ne contient pas de pièces remplaçables. En cas d'endommagement mécanique du dispositif TD Pilot ou de ses accessoires, **ne les utilisez pas**.

 Si la batterie n'est pas chargée, ou si le TD Pilot n'est pas alimenté en électricité, le dispositif TD Pilot s'éteindra.

 Si le câble d'alimentation est endommagé, contactez Tobii Dynavox pour le remplacer.

 Ne branchez aucun appareil dont l'alimentation n'est pas certifiée pour usage médical à une prise du dispositif TD Pilot. Par ailleurs, toutes les configurations doivent être conformes à la norme de système CEI 60601-1. Quiconque branche des équipements supplémentaires sur la pièce d'entrée et de sortie du signal configure un système médical et a donc pour responsabilité de s'assurer que le système est conforme aux exigences de la norme de système CEI 60601-1. L'unité est prévue pour être exclusivement raccordée à des équipements certifiés CEI 60601-1 dans l'environnement du patient et certifiés CEI 60601-1 en dehors de l'environnement du patient. En cas de doute, veuillez consulter le service technique ou votre représentant local.

 Le connecteur côté secteur de l'alimentation ou une prise indépendante est utilisé pour débrancher le dispositif du secteur, veuillez positionner le dispositif TD Pilot de sorte qu'il n'y ait aucune difficulté à le débrancher.

 Il existe une réglementation spéciale pour le transport des batteries au lithium-ion. Si ces batteries tombent, ou sont percées, jetées, endommagées ou court-circuitées, elles peuvent libérer de dangereuses quantités de chaleur et peuvent s'enflammer. En outre, il est dangereux de les exposer au feu.

Veuillez consulter la réglementation IATA pour le transport des batteries ou piles au lithium métal ou lithium-ion : <http://www.iata.org/whatwedo/cargo/dgr/Pages/lithium-batteries.aspx>

 Ne laissez pas les batteries déchargées pendant de longues périodes afin d'éviter une décharge profonde.

 Ce TD Pilot ne doit être utilisé qu'avec l'alimentation électrique NGE60-TD.

2.3 Montage

 Le dispositif TD Pilot doit être monté conformément aux instructions du fabricant des supports approuvés. Tobii Dynavox et ses représentants déclinent toute responsabilité pour les dommages et les blessures corporelles touchant une personne ou ses biens et causés par la chute d'un TD Pilot en configuration fixe. Le montage d'un TD Pilot s'effectue entièrement aux risques et périls de l'utilisateur.

2.4 Urgences

 Ne soyez pas tributaire du dispositif pour vos appels d'urgence ou transactions bancaires. Nous vous recommandons de garder à votre disposition plusieurs moyens de communication en cas d'urgence. Les transactions bancaires ne doivent être effectuées que par le biais d'un système recommandé par votre banque et approuvé conformément à ses propres critères de qualité.

2.5 Infrarouge

 Le TD Pilot émet de la lumière infrarouge (IR) pulsée par la commande oculaire. D'autres appareils contrôlés par IR ou dont le fonctionnement peut être perturbé par la lumière IR peuvent être affectés par la lumière émise par le TD Pilot. Ne pas utiliser le TD Pilot à proximité de tels appareils s'ils revêtent une importance critique.

2.6 Épilepsie

 Certaines personnes atteintes d'**épilepsie photosensible** sont susceptibles de subir des crises épileptiques ou des pertes de connaissance en cas d'exposition à certaines lumières clignotantes ou motifs lumineux du quotidien. Cela peut se produire même si la personne n'a pas d'antécédents épileptiques ou n'a jamais fait de crises d'épilepsie.

Une personne atteinte d'épilepsie photosensible est également susceptible de se trouver mal en présence d'écrans de téléviseur, de certains jeux d'arcade et d'ampoules fluorescentes clignotantes. Chez de telles personnes, le visionnement de certaines images ou certains motifs sur un écran ou l'exposition aux sources lumineuses d'un Eye Tracker risquent de provoquer une crise. On estime que 3 à 5 % des personnes atteintes d'épilepsie souffrent de ce type photosensible. Certaines personnes atteintes d'épilepsie photosensible perçoivent une « aura » ou ressentent d'étranges sensations avant le déclenchement d'une crise. Si vous avez d'étranges sensations pendant l'utilisation, détournez votre regard de l'Eye Tracker.

2.7 Électricité

 N'ouvrez pas le boîtier du dispositif TD Pilot, à l'exception du couvercle de la batterie, car vous pourriez être exposé à une tension électrique potentiellement dangereuse. Le dispositif ne contient pas de pièces remplaçables.

2.8 Logiciel

 Un logiciel autre que celui qui est pré-installé sur le TD Pilot sera installé aux risques et périls de l'utilisateur. Un logiciel externe pourrait entraîner un dysfonctionnement du TD Pilot qui pourrait ne pas être pris en charge par la garantie.

2.9 Sécurité des enfants

 Le dispositif TD Pilot est un système informatique et un dispositif électronique avancé. En tant que tel, il est constitué d'un assemblage de nombreuses pièces. Entre les mains d'un enfant, ces pièces sont susceptibles de se détacher du dispositif, ce qui peut présenter un risque d'étouffement ou autre danger pour l'enfant.

Les jeunes enfants ne doivent pas avoir accès au dispositif ni l'utiliser, sans la surveillance de parents ou tuteurs.

2.10 Eye tracking (Commande oculaire)

 Certaines personnes peuvent éprouver une certaine fatigue (parce qu'elles fixent intentionnellement des éléments de l'écran et qu'elles maintiennent une concentration élevée), ou même avoir les yeux anormalement secs (parce qu'elles clignent des yeux moins fréquemment), lorsqu'elles utilisent Eye tracking pour la première fois. Si vous êtes fatigué ou avez les yeux secs, commencez doucement et limitez la durée de votre utilisation de Eye tracking selon votre degré de fatigue.

Si nécessaire, consultez un professionnel de santé concernant l'utilisation de collyres hydratants.

2.11 Responsabilité

 Tobii Dynavox Ne pourra être tenu responsable de toute conséquence résultant de l'utilisation du dispositif TD Pilot d'une façon qui ne correspond pas à son usage prévu et notamment de l'utilisation du dispositif TD Pilot avec un logiciel et/ou des équipements tiers qui modifient son usage prévu.

3 Présentation générale du dispositif

3.1 Principales fonctions

Le dispositif TD Pilot comporte plusieurs fonctions intégrées.

Fonctions standard : 1 commande oculaire (Market dependent), 2 enceintes, 2 ports de contacteurs, 1 microphone, 1 prise de casque, 2 boutons et 1 port USB-C.

3.2 Conception du produit

3.2.1 Ports, capteurs et boutons du dispositif

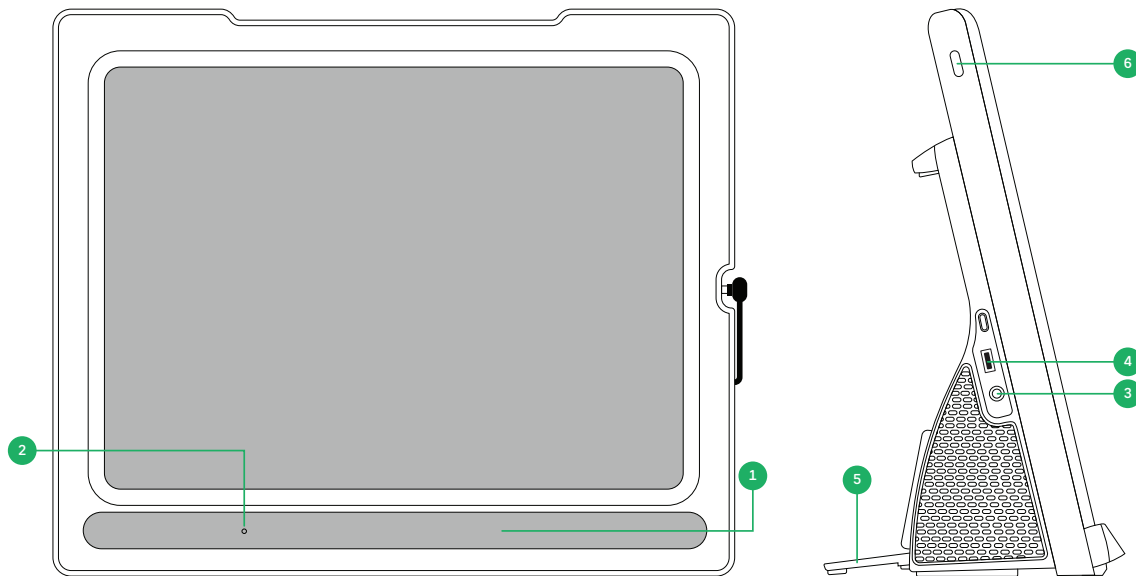

Illustration 2: Côté avant et côté droit

Position	Description	Position	Description
1	Commande oculaire intégrée Tobii IS5TDL	4	Prise d'alimentation USB-C
2	Microphone	5	Support pliable
3	Prise jack casque audio 3,5 mm	6	Bouton Marche/Arrêt sur le dispositif iPadOS

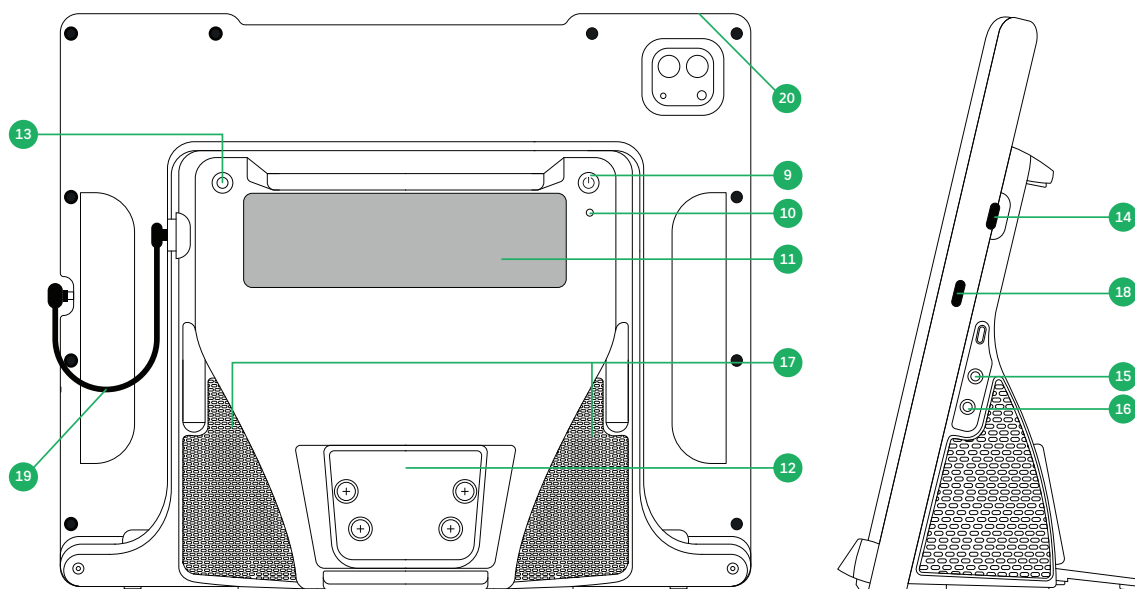

Illustration 3: Côté arrière et côté gauche

Position	Description	Position	Description
9	Bouton Marche/Arrêt	15	Port de contacteur 1
10	Témoin DEL d'état	16	Port de contacteur 2
11	Fenêtre du partenaire	17	Enceintes
12	Plaque de montage	18	Port d'alimentation du dispositif iPadOS
13	Bouton du statut du suivi	19	Câble USB-C vers USB-C interne
14	Connecteur USB-C interne	20	Bouton Volume sur le dispositif iPadOS



Ne forcez jamais un connecteur dans un port. Si le connecteur ne s'insère pas assez facilement, il se peut qu'il ne soit pas compatible. Assurez-vous que le connecteur correspond au port et qu'il est correctement orienté avant de le brancher.

4 Batteries des dispositifs

4.1 Batteries

Le dispositif TD Pilot dispose de deux batteries intégrées. Une batterie dans l'iPad et l'autre à l'intérieur de la base TD Pilot Base.

Pour vérifier l'état de la batterie de l'iPad dans le TD Pilot.

- Dans TD Talk, l'état de la batterie s'affiche dans le coin supérieur droit de l'écran.
- Dans TD Snap®, l'état de la batterie s'affiche sur le tableau de bord.
- Voir 6.3.2 *Batterie*, page 32 dans la section TD CoPilot.

Pour vérifier l'état de la batterie de la base de TD Pilot Base sur le dispositif TD Pilot :

- Appuyez momentanément sur le bouton Marche/Arrêt lorsque l'unité est allumée.
- Voir 6.3.2 *Batterie*, page 32 dans la section TD CoPilot.

Un indicateur du niveau de batterie indiquant l'état de la batterie du TD Pilot Base apparaît sur la fenêtre du partenaire pendant quelques secondes. Aucun indicateur de batterie (par exemple un témoin DEL d'état) n'envoie d'avertissement lorsque la batterie est faible. L'alimentation est partagée entre la batterie de l'iPad et la batterie du TD Pilot, de sorte qu'ils atteignent un niveau de chargement de 0 % à peu près au même moment en cas d'utilisation continue. L'iPad émet son propre avertissement sur son propre écran lorsque le niveau de chargement de sa batterie atteint 10 % et 5 % restants. Cela signifie normalement que la batterie du TD Pilot est également faible. Pour en savoir plus, voir la section *Annexe D Spécifications techniques*, page 44.

4.2 Chargement du dispositif

1. Branchez le câble d'alimentation USB-C au connecteur d'alimentation USB-C du dispositif TD Pilot.
2. Branchez le chargeur sur une prise électrique, et chargez le dispositif TD Pilot jusqu'à ce que la batterie soit complètement chargée.



Le TD Pilot démarrera automatiquement lors du chargement du dispositif si le TD Pilot est éteint.

Pour en savoir plus sur les températures de stockage du dispositif et de charge de la batterie, voir la section 2 *Sécurité*, page 10.

4.2.1 Comportement du témoin DEL d'état

Le témoin DEL d'état s'illumine en trois (3) couleurs différentes :

- Défaillance — Rouge
- Chargement en cours — Bleu
- Marche — Vert clignotant

Pour en savoir plus, consultez *Annexe C Information sur le témoin DEL d'état*, page 43

4.3 Changer la batterie



L'utilisateur doit remplacer la batterie par une batterie TDG G1 vendue par Tobii Dynavox uniquement. Si la batterie est remplacée par un type de batterie inadéquat, il existe un risque d'explosion.

Pour changer la batterie, suivez les instructions fournies avec la batterie de rechange.

5 Utilisation du dispositif

Savoir lire et utiliser ses mains pour compléter de nombreuses étapes sont les seules aptitudes requises pour effectuer la configuration du dispositif TD Pilot. Suivez les instructions de ce manuel de l'utilisateur et du guide de mise en route.

5.1 Configuration informatique et système minimale requise

5.1.1 Général

TD Pilot est un système de dispositif médical basé sur un logiciel qui comprend du matériel dédié et une plateforme informatique intégrée. Pour fonctionner correctement, le TD Pilot doit être utilisé dans l'environnement système spécifié par le fabricant. Toute utilisation en dehors de ces conditions spécifiées peut entraîner une diminution des performances ou une perte de fonctionnalités.

5.1.2 Environnement matériel

TD Pilot est fourni sous la forme d'un système complet composé de composants matériels approuvés par le fabricant, comprenant notamment une plateforme informatique intégrée basée sur un iPad et un dispositif de suivi oculaire. Aucun matériel informatique externe supplémentaire n'est nécessaire pour l'utilisation prévue du TD Pilot.

Le matériel fourni par le fabricant est configuré et validé pour prendre en charge le système d'exploitation et les logiciels installés sur l'appareil. Seuls des composants matériels fournis ou approuvés par le fabricant doivent être utilisés avec le TD Pilot.

5.1.3 Système d'exploitation et environnement logiciel

Le TD Pilot fonctionne sur une **plateforme iPadOS** prise en charge. La version du système d'exploitation et la configuration du système sont contrôlées et validées par le fabricant dans le cadre du système TD Pilot.

Seules les applications logicielles, les configurations et les applications tierces compatibles approuvées par le fabricant doivent être installées ou utilisées. L'installation de logiciels non pris en charge, la modification des paramètres système ou l'utilisation de versions non prises en charge du système d'exploitation peuvent nuire aux performances de l'appareil et sont déconseillées.

5.1.4 Environnement réseau informatique

La connectivité réseau **n'est pas nécessaire pour le fonctionnement de base des fonctions de communication de l'appareil.**

Si une connexion réseau est utilisée (par exemple, pour les mises à jour logicielles, la gestion des licences, les services en ligne ou l'assistance à distance), l'appareil doit être connecté à un **réseau TCP/IP standard** et stable. La disponibilité et les performances du réseau peuvent avoir une incidence sur ces fonctions optionnelles.

5.1.5 Sécurité informatique et Commandes d'accès

L'appareil s'appuie sur les mécanismes de sécurité fournis par le système d'exploitation pour garantir l'intégrité du système et la protection des données.

L'accès à l'appareil doit être limité aux utilisateurs autorisés grâce aux mécanismes de contrôle d'accès disponibles au niveau de l'appareil. Les utilisateurs doivent respecter les bonnes pratiques générales en matière de sécurité des appareils, notamment en assurant le contrôle des accès au système et en installant les mises à jour logicielles fournies par le fabricant dès qu'elles sont disponibles.

5.2 Mise en marche de l'appareil

Mettez le dispositif TD Pilot en marche de la manière suivante :

1. Appuyez sur le bouton marche/arrêt situé à l'arrière du dispositif TD Pilot. (Position 9 dans)



Le TD Pilot démarrera automatiquement lors du chargement du dispositif si le TD Pilot est éteint.

Une fois le dispositif allumé, le témoin d'alimentation DEL s'allume en rouge, ou clignote en bleu ou en vert.

Par exemple, un signal bleu fixe indique que le dispositif est en cours de chargement, mais qu'il N'EST PAS allumé. Si le témoin d'alimentation DEL CLIGNOTE (de n'importe quelle couleur), cela signifie que le dispositif TD Pilot est allumé. Sinon, il est ÉTEINT.

Pour en savoir plus sur le comportement des témoins DEL, voir la section 4.2.1 *Comportement du témoin DEL d'état*, page 16.

5.3 Arrêt de l'appareil

Le dispositif iPad et la base de TD Pilot Base s'éteignent indépendamment l'un de l'autre. La base de TD Pilot Base ne peut être éteinte qu'à l'aide du bouton Marche/Arrêt.

D'une manière générale, il n'est jamais nécessaire d'éteindre le dispositif iPad, comme c'est le cas pour un téléphone mobile. Lorsque l'écran est verrouillé, la batterie de l'iPadOS dure plusieurs jours sans avoir besoin d'être chargée.

Pour éteindre la base du TD Pilot Base, appuyez sur le bouton marche/arrêt (position 9 dans la section) et maintenez-le enfoncé pendant 3 secondes. Si, pour une raison quelconque, l'accessoire se bloque ou ne répond pas, maintenez le bouton d'alimentation enfoncé pendant 10 secondes pour forcer un arrêt.

5.4 Au premier démarrage

Lorsque vous démarrerez votre TD Pilot pour la première fois, vous devrez suivre les étapes de mise en route indiquées par Apple. À la fin de la configuration, les applications spécifiques au TD Pilot seront installées sur le dispositif Apple iPadOS. L'ensemble du processus de configuration prend généralement de 10 à 15 minutes.

5.5 Configurer le moyen d'accès Commande oculaire



le cas échéant



Faire **NE PAS** activer les paramètres de la commande oculaire de l'iPadOS qui se trouvent sous *Paramètres/Accessibilité/Commande oculaire*. Cela risquerait de provoquer des interférences avec la

5.5.1 Configuration du moyen d'accès Commande oculaire sur l'iPadOS

Étapes	Emplacement	Action
--------	-------------	--------

1

Sélectionnez **Paramètres**  (dans l'iPadOS).

2 Sur le côté gauche Sélectionnez **Face ID et code d'accès**.



Non disponible sur les dispositifs financés ou gérés.

3 Sur le côté droit Activez ou désactivez les **accessoires USB**, sous AUTORISER L'ACCÈS LORSQUE LE DISPOSITIF EST VERROUILLÉ.



Non disponible sur les dispositifs financés ou gérés.

4 Sur le côté gauche Sélectionnez **Écran et station d'accueil**.

5 Sur le côté droit Sélectionnez **Utiliser les grandes icônes d'applications**, sous ICÔNES D'APPLICATIONS.

6 Sur le côté gauche Sélectionnez **Affichage et luminosité**.

7 Sur le côté droit Sélectionnez **Sombre**, sous APPARENCE.

8 Sélectionnez **Taille du texte**.

9 Déplacez le curseur de la taille du texte jusqu'au bout du côté droit.



Cela augmente la taille du texte dans toutes les applications compatibles.

- 10 Sur le côté gauche Sélectionnez **Affichage et luminosité**.
- 11 Sur le côté droit Sélectionnez **Affichage**.

 Ce paramètre n'est pas disponible sur les iPad dont la taille d'écran est inférieure à 11 pouces.
- 12 Sélectionnez **Agrandi**.
- 13 Sélectionnez **Définir**.
- 14 Dans la fenêtre contextuelle, sélectionnez **Utiliser Agrandi**.
- 15 Sur le côté gauche Sélectionnez **Généralités**.
- 16 Sur le côté gauche Sélectionnez **Arrêter**.
- 17 Appuyez sur le bouton marche/arrêt situé sur l'iPadOS pour redémarrer le dispositif. (Position 6 sur le).

5.5.2 Configurer AssistiveTouch

AssistiveTouch est conçu pour les personnes qui éprouvent des difficultés à toucher l'écran. Le menu AssistiveTouch vous permet d'effectuer des fonctions « tactiles », telles qu'Appuyer et le défilement en utilisant le regard. Il fournit également des raccourcis accessibles par le regard vers des éléments tels que l'écran d'accueil et App Switcher, habituellement accessibles par des gestes. AssistiveTouch est utilisé pour accéder par le regard à toutes les applications iOS, à l'exception des applications de communication TD, notamment TD Snap® et TD Talk..

 AssistiveTouch n'est pas destiné à être utilisé dans les applications TD Snap® et TD Talk. Les applications TD Snap® et TD Talk prennent en charge la saisie par le regard sans qu'il soit nécessaire d'activer AssistiveTouch.

Étapes	Emplacement	Action
--------	-------------	--------

- | | | |
|---|--------------------|--|
| 1 | |  Sélectionnez Paramètres (dans l'iPadOS). |
| 2 | Sur le côté gauche | Sélectionnez Accessibilité . |
| 3 | Sur le côté droit | Sélectionnez Tactile , sous PHYSIQUE ET MOTEUR. |
| 4 | | Sélectionnez AssistiveTouch |
| 5 | | Activez ou désactivez AssistiveTouch . |

 La commande oculaire est maintenant activée.

Le pointeur qui indique l'emplacement de votre regard s'affiche. Le bouton du menu AssistiveTouch s'affiche sur le côté droit de l'écran.

 Si vous êtes invité à personnaliser le menu de niveau supérieur, sélectionnez **Annuler**.

- | | | |
|---|--|---|
| 6 | | Faites glisser le bouton du menu AssistiveTouch vers le tiers supérieur de l'écran sur le côté droit. |
|---|--|---|

5.5.3 Personnaliser le menu AssistiveTouch

Étapes	Emplacement	Action
--------	-------------	--------

- | | | |
|---|--------------------|---|
| 1 | |  Sélectionnez Paramètres (dans l'iPadOS). |
| 2 | Sur le côté gauche | Sélectionnez Accessibilité . |

- 3 Sur le côté droit Sélectionnez **Tactile**, sous PHYSIQUE ET MOTEUR.
- 4 Sélectionnez **AssistiveTouch**
- 5 Sélectionnez le **Personnaliser le menu de niveau supérieur**.
- 6 Sélectionnez **+** pour faire passer le nombre d'icônes à 8.
- 7 Sélectionner **Centre de notification**.
- 8 Faire défiler l'écran vers le bas de la liste.
- 9 Sélectionnez **Basculer entre Mettre en pause et Reprendre la commande par fixation**.
- 10 Appuyez n'importe où en dehors de la liste pour fermer.
- 11 Sélectionnez le bouton **Gestes**.
- 12 Faites défiler l'écran pour atteindre le **Menu Déplacer**.
- 13 Sélectionnez le **menu Déplacer**.
- 14 Appuyez n'importe où en dehors de la liste pour fermer.
- 15 Continuez à modifier les icônes du menu jusqu'à ce que votre menu corresponde à ce qui suit :



Menu AssistiveTouch pour TD Talk



Menu AssistiveTouch pour TD Snap

5.5.4 Configuration de la commande par fixation

Étapes

- 1 Sélectionnez **Paramètres**  (dans l'iPadOS).
- 2 Sur le côté gauche Sélectionnez **Accessibilité**.

- 3 Sur le côté droit Sélectionnez **Tactile**, sous PHYSIQUE ET MOTEUR.
 - 4 Sélectionnez **AssistiveTouch**
 - 5 Faites défiler l'écran pour atteindre la **Commande par fixation**
 - 6 Activez ou désactivez la **Commande par fixation**.
 - 7 Faites défiler l'écran jusqu'en bas.
 - 8 Sélectionnez le signe – (moins) situé à côté de **Secondes** pour modifier la durée de fixation sur 1,5 seconde.
-  Ce paramètre de durée de fixation est prévu pour vous aider à démarrer. Vous pourrez modifier à nouveau la durée de fixation ultérieurement, en fonction de vos besoins.
- 9 Faites défiler l'écran vers le haut à partir du centre du bas de l'écran afin d'accéder à l'**écran d'accueil**.

5.5.5 Sortie de veille et déverrouillage de votre dispositif.

Votre TD Pilot sort de son état de veille automatiquement lorsque la commande oculaire détecte vos yeux. Déverrouillez le TD Pilot en sélectionnant le bouton AssistiveTouch, puis Accueil.

Essayez ce qui suit dès maintenant :

1. Appuyez sur le bouton marche/arrêt situé sur le dispositif iPadOS (Position 6 dans) pour verrouiller le TD Pilot.
2. Posez votre regard sur l'écran pendant quelques instants.
3. Le dispositif TD Pilot sort de son état de veille et affiche l'écran de verrouillage.
4. Appuyez ou utilisez votre regard pour sélectionner le **bouton du menu AssistiveTouch**.
5. Sélectionnez **Accueil**.



Si vous souhaitez renforcer la sécurité de votre dispositif, nous vous recommandons d'utiliser Face ID. Face ID vous permet de déverrouiller votre dispositif TD Pilot sans avoir à saisir de code d'accès à chaque fois.

Configurez Face ID dans Paramètres de l'iPadOS > Face ID et Code d'accès.

5.6 Utilisation des applications avec AssistiveTouch (le cas échéant)

Lorsque vous vous sentirez prêt à aller au-delà de votre logiciel de communication, vous utiliserez AssistiveTouch afin d'accéder aux autres applications sur votre iPad. Les paramètres et les comportements de la commande oculaire d'AssistiveTouch sont différents de ceux de votre logiciel de communication. Il vous faudra donc peut-être effectuer des ajustements dans Paramètres iPad OS.



Menu AssistiveTouch de TD Talk.



Menu AssistiveTouch de TD Snap®.

Le menu AssistiveTouch est un outil de navigation accessibles par commande oculaire qui vous permet d'appuyer, de faire défiler, de régler le volume, de basculer entre les applications et plus encore en utilisant votre regard.





N'oubliez pas de consulter les fiches Affiner la commande oculaire si vous rencontrez des difficultés dans l'utilisation d'AssistiveTouch.

5.6.1 Accéder au menu AssistiveTouch

TD Talk

1. Posez votre regard en dessous de l'écran, au milieu de la commande oculaire ou de la zone de celle-ci.

Le bouton  (AssistiveTouch) apparaît dans la partie centrale inférieure de l'écran.

2. Sélectionnez le bouton  (AssistiveTouch) pour activer AssistiveTouch.

Le bouton  (AssistiveTouch) devient visible à l'écran.

3. Sélectionnez le bouton  (AssistiveTouch) afin d'ouvrir le menu AssistiveTouch.



TD Snap

1. Sélectionnez le bouton **Tableau de bord** dans la barre d'outils.
2. Sélectionnez le bouton **Commande oculaire (iOS)**.
3. Sélectionnez le bouton **Démarrer AssistiveTouch**.

Le bouton  (AssistiveTouch) devient visible à l'écran.

4. Sélectionnez le bouton  (AssistiveTouch) afin d'ouvrir le menu AssistiveTouch.



5.6.2 Faire des pauses dès que cela est nécessaire.

Mettez la commande oculaire en pause pour lire ou vous reposer, puis reprenez son utilisation lorsque vous le souhaitez.

1. Accédez au menu AssistiveTouch.

Pour en savoir plus, consultez 5.6.1 *Accéder au menu AssistiveTouch, page 22*

2. Sélectionnez le bouton **Mettre la fixation par le regard en pause** pour mettre la commande oculaire en pause.



Répétez les étapes indiquées précédemment pour reprendre l'utilisation de la commande oculaire.

5.6.3 Utiliser le dispositif avec votre regard.

Les fonctions Saisir et Faire défiler sont disponibles dans le menu AssistiveTouch de niveau supérieur. D'autres gestes tactiles tels que Maintenir et faire glisser, Appuyer longuement et Appuyer deux fois se trouvent sous Personnaliser dans le menu d'AssistiveTouch.

To scroll

1. Accédez au menu AssistiveTouch

Pour en savoir plus, consultez 5.6.1 *Accéder au menu AssistiveTouch, page 22*

2. Selon le logiciel de communication :

Pour TD Talk :	Pour TD Snap :
1. Sélectionnez l' Scroll le bouton du menu AssistiveTouch.	1. Sélectionnez l' scroll direction le bouton du menu AssistiveTouch.
2. Sélectionnez l' scroll direction .	2. Positionnez votre pointeur dans la zone de l'écran que vous souhaitez faire défiler.
3. Positionnez votre pointeur dans la zone de l'écran que vous souhaitez faire défiler.	

AssistiveTouch revient à l'action Appuyer si vous effectuez une action différente, telle que la mise en pause ou le défilement. Vous pouvez modifier l'action à laquelle AssistiveTouch revient ou la supprimer complètement dans : **iPad OS Settings > Accessibility > Touch > AssistiveTouch > Fallback Action**.

5.6.4 Déplacer le bouton d'AssistiveTouch.

Il vous faudra peut-être déplacer le bouton AssistiveTouch ailleurs sur l'écran afin qu'il ne cause pas d'interférences.

1. Accédez au menu AssistiveTouch

Pour en savoir plus, consultez 5.6.1 *Accéder au menu AssistiveTouch, page 22*

2. Sélectionnez le **Menu Déplacer** dans le menu AssistiveTouch
3. Maintenez votre regard sur l'emplacement de l'écran sur lequel vous souhaitez que le bouton du menu AssistiveTouch soit placé.

5.6.5 Choisissez les applications adéquates.

Posez-vous ces questions lorsque vous envisagez d'utiliser des applications à utiliser avec la commande oculaire.

- Disposez-vous des compétences (p. ex., appuyer, faire défiler, appuyer longuement) nécessaires pour utiliser l'application ?
- Si vous n'avez pas les compétences requises, l'application est-elle un bon moyen pour vous de pratiquer et de développer des compétences ?
- L'application présente-t-elle un grand intérêt ? Si vous êtes motivé, vous êtes plus susceptible de faire davantage d'efforts et de persévérer lorsque vous essayez d'accéder à des applications difficiles.
- Y a-t-il des paramètres dans iPad OS ou TD CoPilot qui peuvent contribuer à rendre l'application plus accessible avec la commande oculaire ? Pour en savoir plus, voir *A4.4 Affiner la commande oculaire, page 38*.
- Pouvez-vous configurer les paramètres de l'application afin qu'ils s'adaptent à vos capacités actuelles ? Cela peut inclure le passage du mode d'affichage portrait au mode d'affichage paysage, la modification des paramètres liés au temps de réponse ou au temps imparti dans les jeux, le remplacement des tâches complexes (sélectionner et faire glisser) par des tâches plus simples (sélectionner), ou l'affichage d'un nombre de choix réduit à l'écran.

5.7 Utilisation de la commande oculaire

le cas échéant

Les dispositifs TD Pilot opèrent avec précision, même si l'on porte des lunettes ou des lentilles de contact. Quelle que soit la couleur de vos yeux et dans n'importe quelles conditions d'éclairage, Eye tracking vous permet de contrôler l'iPad avec vos yeux à l'aide des applications qui prennent en charge la fonction Assistive Touch. AssistiveTouch vous permet d'interagir avec les applications et peut aider à peaufiner l'utilisation de la commande oculaire grâce à une variété de paramètres.

5.7.1 Positionnement

Faites en sorte que l'utilisateur soit prêt à utiliser la commande oculaire en le positionnant confortablement. Si il ou elle des lunettes, assurez-vous qu'il ou elle les porte et que les verres soient propres.

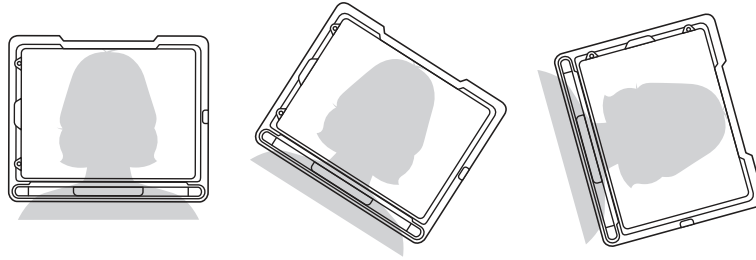

Placez le TD Pilot sur votre système de montage ou sur une surface stable en face de l'utilisateur, au niveau de ses yeux ou légèrement en dessous et à une distance d'environ 65 cm (25,6 pouces).

Si sa tête penche vers la gauche ou vers la droite, inclinez le TD Pilot en conséquence. Il est important que l'angle de la surface de l'écran corresponde à l'angle du visage de l'utilisateur.

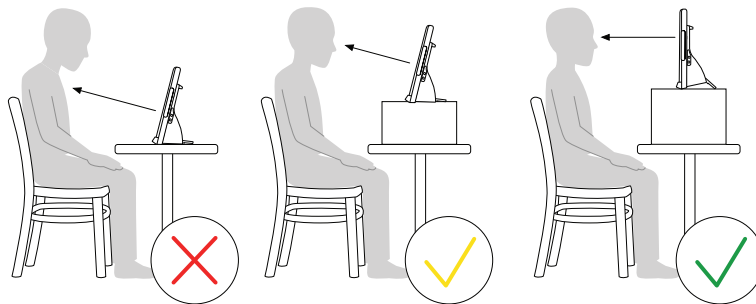

Dans la plupart des cas, le TD Pilot devra être positionné plus haut que la surface de la table ou du bureau auquel l'utilisateur est assis.

Vous devrez peut-être affiner la position du dispositif au cours des étapes de calibrage. Voir la section 6.1 *Calibrage*, page 29..



Ajustez toujours la position du dispositif de la façon qui convient le mieux à l'utilisateur, et non l'inverse.

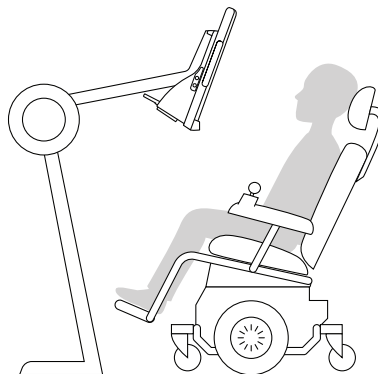

Un système de montage est préférable afin d'assurer un positionnement du dispositif précis et facile à ajuster tout au long de la journée. Plusieurs options de montage sont disponibles, notamment des supports au sol, des supports au bureau et des supports pour fauteuil roulant. Veuillez visiter www.TobiiDynavox.com ou contacter votre partenaire Tobii Dynavox local.

5.7.2 Conseils pour une utilisation en extérieur

Voici des conseils pour optimiser les performances de la commande oculaire en extérieur, plus particulièrement en cas d'exposition à la lumière du soleil.

- Il est préférable de procéder à un recalibrage à différents moments de la journée en raison des changements d'environnement, tels qu'un changement d'éclairage ou un passage de l'intérieur à l'extérieur.
- Utilisez une casquette de baseball ou équivalent pour créer une ombre sur les yeux de l'utilisateur. Cela améliorera considérablement les performances de la commande oculaire.
- Faites en sorte que la commande oculaire ne soit pas directement exposée à la lumière du soleil, afin d'assurer des performances optimales.



L'exposition du TD Pilot à la lumière directe du soleil par temps chaud peut provoquer une surchauffe.

5.7.3 Boîte de suivi

Le TD Pilot donne toute la latitude nécessaire pour bouger la tête. Une fois que le TD Pilot est correctement calibré et placé devant l'utilisateur, aucun autre réglage n'est nécessaire.

Le dispositif TD Pilot est à la pointe de la technologie et génère une zone de commande oculaire inégalée. Ses dimensions approximatives sont de 30 cm de largeur × 20 cm de hauteur × 20 cm de profondeur (ou 11,8 pouces × 7,9 pouces × 7,9 pouces). La boîte de suivi des yeux est une boîte invisible placée à environ 60 cm dans le prolongement direct d'une ligne droite tracée à partir d'un point situé juste au-dessus du centre de l'écran.

À 70 cm (27,5 pouces) le TD Pilot permet une latitude de mouvement de la tête horizontale couvrant une zone d'environ 50 x 36 cm (20 x 14 pouces) ou 35 x 30 cm (13,8 x 11,8 pouces), en fonction du type de commande oculaire dont le TD Pilot est équipé. Pour en savoir plus, voir la section *Annexe D Spécifications techniques, page 44*.

Pour que le Eye tracking fonctionne correctement, l'utilisateur doit garder en permanence au moins un œil dans la boîte de suivi.

5.7.4 État du suivi

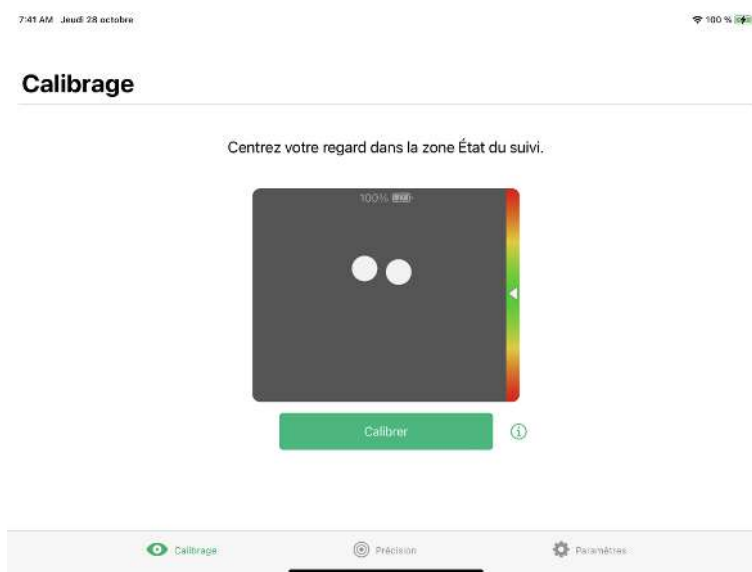

La fonction **Suivi** est utilisée pour vérifier que l'utilisateur est assis correctement en face de la commande oculaire.

- Indicateurs de détection de l'œil (représentés par deux (2) points blancs) — représentent les yeux de l'utilisateur et la façon dont ils sont positionnés face à l'écran. Les points blancs doivent se trouver au centre de la zone noire afin d'assurer une position optimale.
- Barre colorée avec une flèche blanche sur la droite — distance à laquelle l'utilisateur est positionné face à l'écran.

- If the white arrow is in the middle of the green area of the bar, the user is at the optimal distance from the screen.
 - If the arrow is on the lower part of the bar — move the user closer.
 - If the arrow is on the upper part of the bar — move the user farther away from the device.
1. Sélectionnez l'un des moyens d'accès suivants pour accéder au statut du suivi :
 - Sélectionnez le bouton **Statut du suivi** (position 13 sur le) sur le dispositif..



- Ouvrez l'application TD CoPilot en sélectionnant l'icône TD CoPilot .
2. Positionner l'utilisateur.

5.8 Utilisation du socle réglable

Le dispositif TD Pilot est vendu avec un socle réglable, qui permet à l'utilisateur de le placer dans diverses positions afin d'optimiser le Eye tracking.

Pour utiliser le socle réglable, suivez ces instructions :

- 1 Dépliez le socle réglable depuis sa position dans la partie inférieure du dispositif.

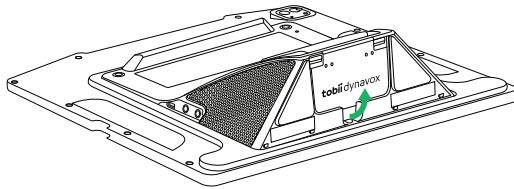

Le socle réglable est replié sous la partie inférieure du dispositif.

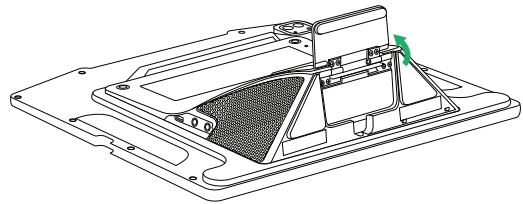

Faites pivoter le socle réglable jusqu'à ce qu'il se trouve dans la position souhaitée.

- 2 Sélectionnez la position souhaitée pour utiliser le socle réglable.

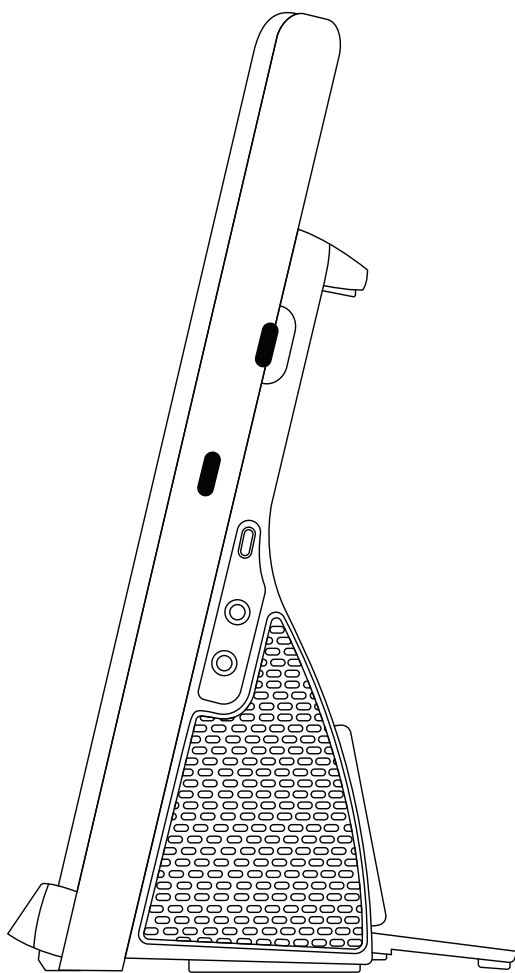

Placez le TD Pilot en position verticale.

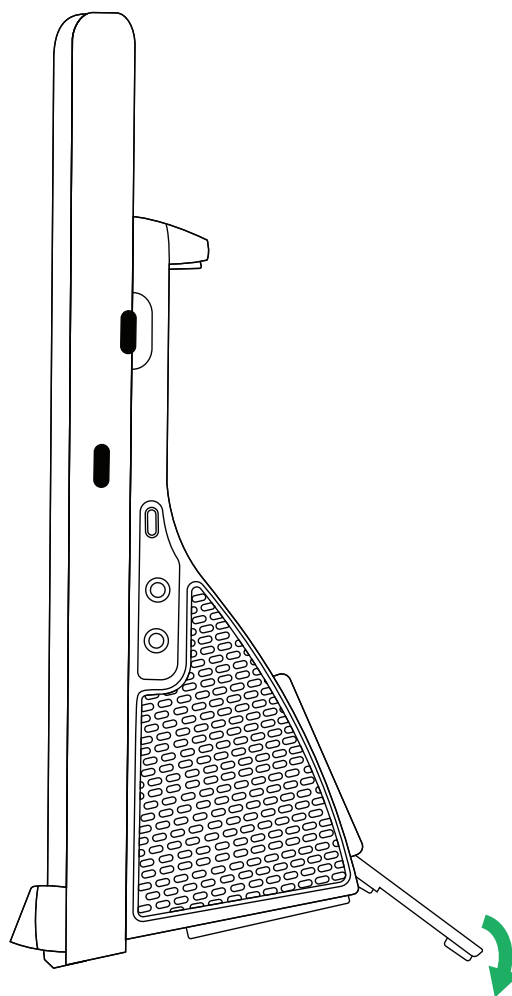

Réglez l'angle du support réglable afin que le TD Pilot soit correctement aligné sur la position de l'utilisateur.

5.9 Utiliser la fenêtre du partenaire

La fenêtre du partenaire reflète la fenêtre de message dans TD Snap® ou TD Talk. À des fins de confidentialité, l'utilisateur peut activer ou désactiver la fenêtre du partenaire dans TD Snap® ou TD Talk.

Il existe également d'autres options pour les fenêtres des partenaires qui peuvent être activées ou désactivées, comme les options permettant d'afficher le texte lors de l'énonciation ou d'ajouter des points de suspension lors de la saisie.

5.10 Réglage du volume

Pour régler le volume, utilisez le bouton Augmenter le volume et le bouton Baisser le volume situés sur le côté droit du dispositif.



Les réglages du volume peuvent également être effectués dans votre logiciel de communication Tobii Dynavox.



Pour TD Talk, l'utilisateur devra utiliser les commandes du volume dans le Control Center de l'iPadOS.

5.11 Réinitialiser le dispositif

Pour rétablir les paramètres d'usine de l'appareil, voir les informations suivantes :

Langue	Lien
Anglais	https://support.apple.com/en-us/108931
Allemand	https://support.apple.com/de-de/108931
Français	https://support.apple.com/fr-fr/108931
Espagnol	https://support.apple.com/es-mx/108931
Néerlandais	https://support.apple.com/nl-nl/108931
Suédois	https://support.apple.com/sv-se/108931
Norvégien	https://support.apple.com/no-no/108931
Danois	https://support.apple.com/da-dk/108931
Chinois simplifié	https://support.apple.com/zh-cn/108931
Japonais	https://support.apple.com/ja-jp/108931
Italien	https://support.apple.com/it-it/108931
Finlandais	https://support.apple.com/fi-fi/108931
Arabe	https://support.apple.com/ar-sa/108931
Bulgare	https://support.apple.com/bg-bg/108931

6 TD CoPilot

Le logiciel TD CoPilot peut être utilisé pour calibrer la commande oculaire, définir les paramètres de calibrage, vérifier la durée de vie de la batterie du TD Pilot Base etc.

Suivez cette procédure pour accéder à TD CoPilot :



1. Sélectionnez l'application TD CoPilot,
2. La boîte de dialogue TD CoPilot s'ouvre :

6.1 Calibrage

La commande oculaire dans TD Pilot peut être calibrée ici.

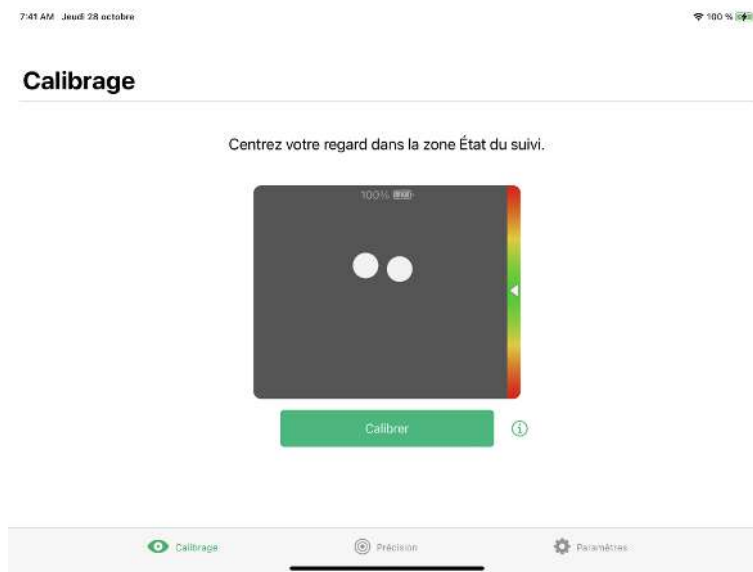

6.1.1 Démarrer le calibrage

1. Ouvrez l'application **TD CoPilot**.
2. Assurez-vous que l'utilisateur est assis correctement en face du dispositif TD Pilot.
Pour obtenir plus d'informations sur le positionnement, consultez les sections *5.7.1 Positionnement, page 24* et *5.7.4 État du suivi, page 25*.
3. Sélectionnez le bouton **Calibrer**.
4. Suivez les instructions qui s'affichent à l'écran

6.2 Précision

Il est possible de tester le calibrage sur la page Précision. Le calibrage peut être testé à l'aide de cibles prédéfinies sur l'écran afin de voir si un recalibrage de la commande oculaire est nécessaire pour l'utilisateur.

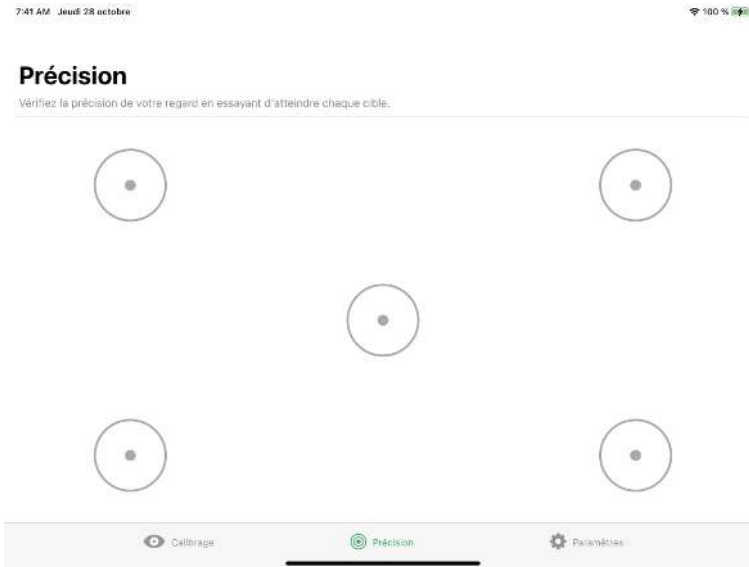

Regardez chaque point dans chaque cercle affiché sur l'écran pour évaluer la précision de l'Eye Tracking (Commande oculaire) dans cette zone.

6.3 Paramètres

6.3.1 Calibrage

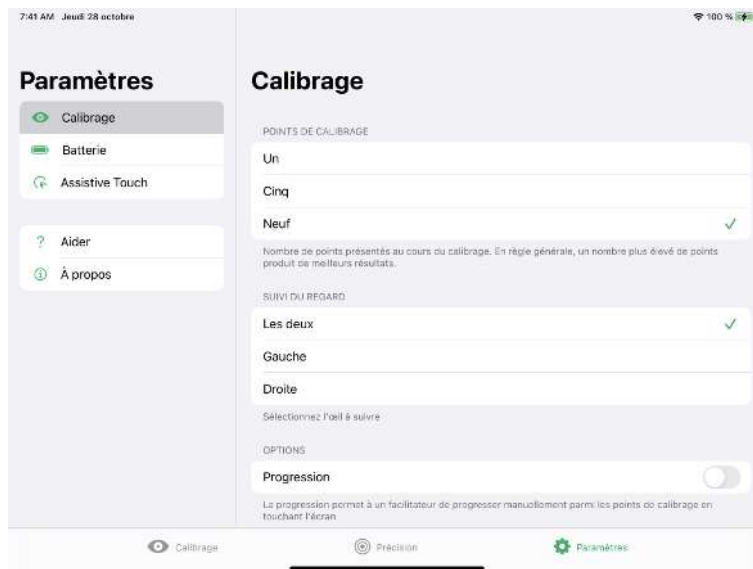

POINTS DE CALIBRAGE

Sélectionnez le nombre de cibles qui seront utilisées pour calibrer la commande oculaire. Plus vous utilisez de points de calibrage, plus vous aurez de chances d'obtenir un résultat satisfaisant :

1. Ouvrez l'application **TD CoPilot**.
2. Sélectionnez le bouton **Paramètres**;
3. Sélectionnez les **POINTS DE CALIBRAGE** :
 - Un
 - Cinq
 - Neuf (par défaut)

SUIVI DU REGARD

Sélectionnez l'œil ou les yeux à suivre lors de l'utilisation de la commande oculaire :

1. Ouvrez l'application **TD CoPilot**.
2. Sélectionnez le bouton **Paramètres**;
3. Sélectionnez **SUIVI DU REGARD - SÉLECTIONNEZ QUEL ŒIL OU QUELS YEUX SUIVRE** :
 - **Les deux** — La commande oculaire suivra les deux yeux (vous obtiendrez dans ce cas une meilleure performance) (**par défaut**)
 - **Gauche** — la commande oculaire ne suit que l'œil gauche.
 - **Droite** — La commande oculaire ne suit que l'œil droit.

CONTRÔLE DES AIDE-SOIGNANTS

1. Ouvrez l'application **TD CoPilot**.
2. Sélectionnez le bouton **Paramètres**;
3. Sélectionnez le **CONTRÔLE DES AIDE- SOIGNANTS** :
 - **Progression** — activez **Progression** pour utiliser la fonction de calibrage Progression.

La progression permet à un facilitateur de progresser manuellement parmi les points de calibrage en touchant l'écran (**Option désactivée par défaut**)

OPTIONS CIBLES

Il existe 2 options cibles différentes :

- Cible de couleur
- Image cible

Sélectionnez la couleur des cibles de couleur.

1. Ouvrez l'application **TD CoPilot**.
2. Sélectionnez le bouton **Paramètres**;
3. Sélectionnez le bouton Choisir la couleur.
4. Sélectionnez la couleur.

Sélectionnez l'image pour les images cibles

1. Ouvrez l'application **TD CoPilot**.
2. Sélectionnez le bouton **Paramètres**;
3. Sélectionnez le bouton Choisir une image.
4. Sélectionnez l'image parmi vos photos.

VITESSE CIBLE

Sélectionnez la vitesse à laquelle les cibles doivent se déplacer sur l'écran pendant le calibrage.

1. Ouvrez l'application **TD CoPilot**.
2. Sélectionnez le bouton **Paramètres**;
3. Sélectionnez la **VITESSE CIBLE** :
 - **Lente (par défaut)**
 - **Moyenne**
 - **Rapide**

TAILLE DE LA CIBLE

Sélectionnez la taille des cibles lorsqu'elles se déplacent sur l'écran pendant le calibrage.

1. Ouvrez l'application **TD CoPilot**.
2. Sélectionnez le bouton **Paramètres**;
3. Sélectionnez la **TAILLE CIBLE** :
 - **Petite (par défaut)**
 - **Moyenne**
 - **Grand**

6.3.2 Batterie

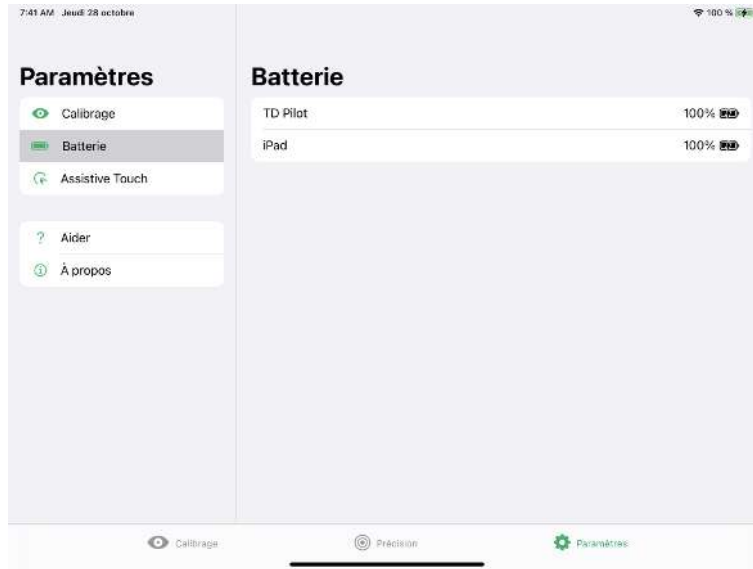

Effectuez ce qui suit pour voir l'état de la batterie TD Pilot :

1. Ouvrez l'application **TD CoPilot**.
2. Sélectionnez **Paramètres**.
3. Sélectionner **Batterie**



Descriptions des symboles :

- Icône batterie = Fonctionne sur batterie
- Icône de batterie avec éclair = En cours de chargement
- Déconnecté = TD Pilot éteint ou câble USB débranché



La batterie de l'iPad est également visible en haut à droite de celui-ci (ou dans un Widget).

6.3.3 Assistive Touch

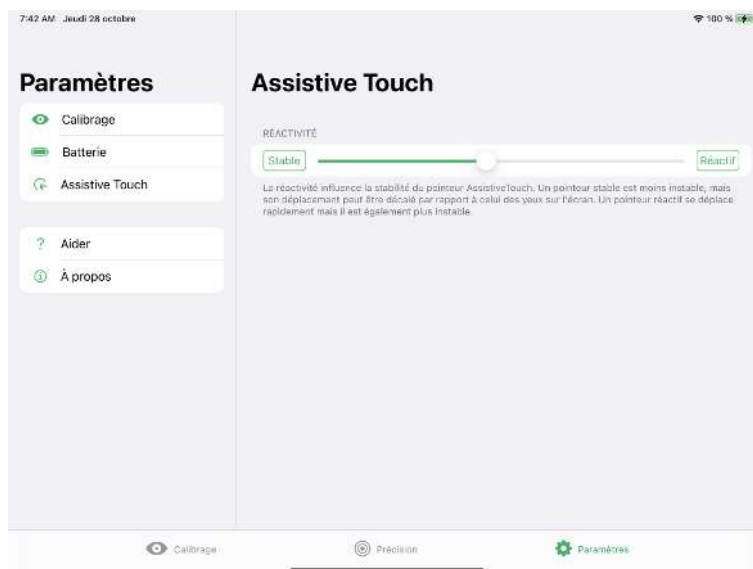

RÉACTIVITÉ

La réactivité influence la stabilité du pointeur d'AssistiveTouch. Un pointeur stable est moins instable, mais son déplacement peut être décalé par rapport à celui des yeux sur l'écran. Un pointeur réactif se déplace rapidement, mais il est également plus instable.

1. Ouvrez l'application **TD CoPilot**.
2. Sélectionnez **Paramètres**.
3. Sélectionnez **Assistive Touch**
4. Sélectionnez les boutons **Stable** ou **Réactif** pour définir le niveau de **RÉACTIVITÉ** entre **Stable** et **Réactif**.

6.3.4 Aide ?

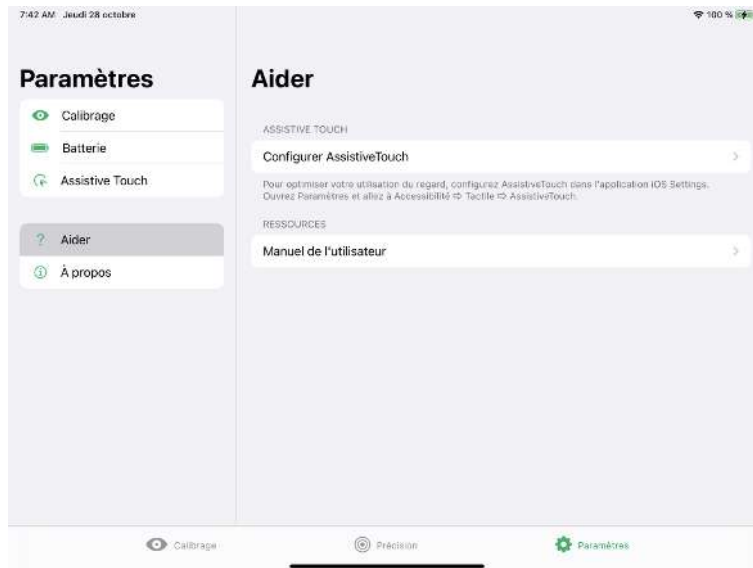

Cette page fournit des informations sur l'endroit où il faut aller pour optimiser l'utilisation du regard et où trouver le manuel de l'utilisateur.

ASSISTIVETOUCH

- Sélectionnez le bouton **Configurer AssistiveTouch** pour atteindre les paramètres de l'iPadOS.

RESSOURCES

- Sélectionnez le bouton **Manuel de l'utilisateur** pour ouvrir le manuel de l'utilisateur au format PDF sur l'appareil iPadOS.

6.3.5 À propos

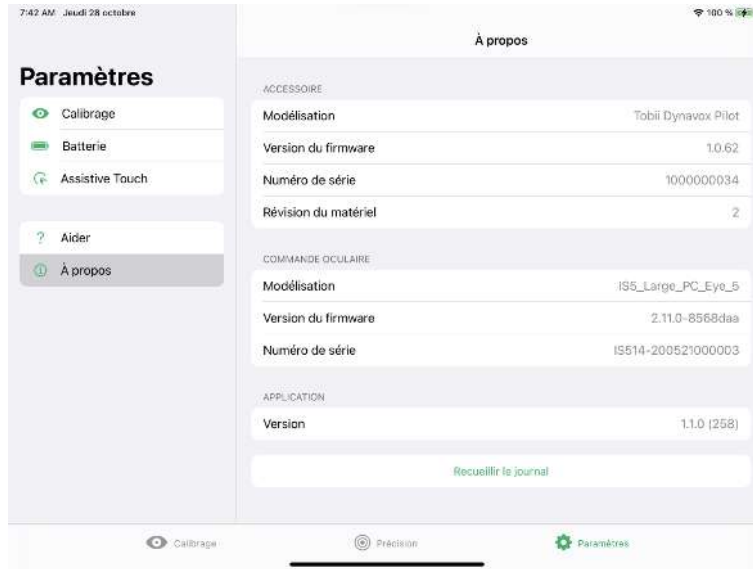

Pour obtenir des informations détaillées sur le TD Pilot et la commande oculaire :

1. Ouvrez l'application **TD CoPilot**.
2. Sélectionnez **Paramètres**.
3. Sélectionnez **À propos**.

Pour collecter les journaux du TD Pilot et de la commande oculaire :

1. Ouvrez l'application **TD CoPilot**.
2. Sélectionnez **Paramètres**.
3. Sélectionnez **À propos**.
4. Sélectionnez le bouton **Recueillir les journaux**.

7 Entretien du produit

7.1 Température et humidité

7.1.1 Utilisation générale - Température de fonctionnement

Le TD Pilot doit être conservé au sec à température ambiante. Les températures et les taux d'humidité suivants sont recommandés pour le dispositif :

- Température ambiante : De 0 °C à 35 °C (de - 32 °F à 95 °F)
- Humidité : 10 % à 95 % à 40 °C (104 °F) (aucune condensation sur le dispositif)
- Pression atmosphérique : De 70 kPa à 106 kPa (525 mmHg à 795 mmHg)

7.1.2 Transport et stockage

Pour le transport et le stockage, la température et le taux d'humidité suivants sont recommandés pour le dispositif :

- Température : -20°C à 45°C (-4°F à 113°F)
- Humidité : 10 % à 95 % à 40 °C (104 °F) (aucune condensation sur le dispositif)
- Pression atmosphérique : De 70 kPa à 106 kPa (375 mmHg à 795 mmHg)

Le dispositif TD Pilot n'est pas étanche et ne résiste pas à l'eau. L'appareil ne doit donc pas être conservé en présence d'une humidité, de vapeurs ou d'autres conditions humides excessives. Ne plongez pas le dispositif dans l'eau ou dans un autre liquide. Prenez soin de ne pas renverser de liquide sur le dispositif surtout sur les zones des connecteurs si les protections E/S ne sont pas en place.

Le dispositif est certifié conforme à un indice de protection IP IP54.



Seul le dispositif est considéré comme conforme à cet indice de protection IP, lorsque les protections E/S sont en place. Le mode Adaptateur est exclu.

7.2 Nettoyage du dispositif

1. Avant de procéder au nettoyage, éteignez complètement votre dispositif.
2. Débrancher votre dispositif.
3. Retirez tous les câbles.
4. Essuyez toutes les surfaces externes en utilisant une lingette contenant de l'alcool isopropylique à 70 %, une lingette contenant de l'alcool éthylique à 75 % ou une lingette désinfectante Clorox afin de lutter contre les infections.
5. Laissez le dispositif sécher naturellement.
6. Tout accessoire inclus doit également être désinfecté de la même façon.
7. Si des stries de résidus provenant du nettoyage demeurent, essuyez l'écran avec un chiffon doux et sec.
8. Éliminez le matériel de nettoyage de manière adéquate.



Ne vaporisez pas de produits en vaporisateur directement sur le dispositif, car ces derniers pourraient saturer le dispositif ou laisser de l'humidité indésirable y pénétrer.

Ne plongez pas le dispositif dans un liquide quelconque.

Ne vaporisez pas d'insecticide sur le dispositif.

7.3 Placement

Utilisez uniquement des systèmes de montage spécifiés par votre revendeur local ou des représentants commerciaux, et assurez-vous qu'ils sont montés et fixés correctement selon les instructions. Ne placez pas le dispositif sur des surfaces instables et irrégulières.

7.4 Transportation du dispositif TD Pilot.

Déconnectez tous les câbles du TD Pilot lors de son transport.

Lorsque vous transportez le dispositif pour le faire réparer, l'envoyer ou voyager, utilisez la boîte et les matériaux d'emballage d'origine, et assurez-vous que le dispositif TD Pilot est éteint.



Il est recommandé de conserver l'emballage d'origine du TD Pilot.

Si le dispositif devait être retourné à Tobii Dynavox pour des problèmes ou une réparation sous garantie, il est préférable d'utiliser l'emballage d'origine ou équivalent pour le transport. La plupart des transporteurs exigent un emballage d'au moins 5 cm autour du dispositif.

Remarque : En accord avec la réglementation de la Commission mixte, tout emballage (notamment les boîtes) envoyé à Tobii Dynavox doit être éliminé.

7.5 Mise au rebut batteries

Ne mettez pas les batteries au rebut avec les déchets ménagers ou de bureau. Veuillez respecter les réglementations locales pour la mise au rebut des batteries.

7.6 Mise au rebut du dispositif

Ne jetez pas la TD Pilot avec les déchets ménagers ou de bureau. Respectez les réglementations locales de mise au rebut des appareils électriques et électroniques.

Annexe A Assistance, garantie, documents de familiarisation et dépannage

A1 Assistance client

Pour toute demande d'assistance, veuillez contacter votre représentant local ou le service d'assistance de Tobii Dynavox. Pour bénéficier d'une assistance aussi rapide que possible, assurez-vous que le dispositif TD Pilot se trouve à portée de main et, si possible, que vous disposez d'un accès à une connexion Internet. Il vous sera demandé de fournir le numéro de série du dispositif, qui se trouve sous le socle ajustable sur le TD Pilot Base.

Pour de plus amples informations sur le produit et les différentes possibilités d'assistance, visitez le site internet de Tobii Dynavox www.tobii.com.

A2 Garantie

Veuillez lire le document Manufacturer's Warranty imprimé qui se trouve dans l'emballage.



les iPad achetés avec TD Pilot ne sont pas couverts par la garantie de ce fabricant



Tobii Dynavox N'est pas en mesure de garantir que le logiciel installé sur TD Pilot répondra à vos exigences, que le fonctionnement du logiciel ne sera pas interrompu ou s'effectuera sans erreur ou que toutes les erreurs logicielles seront corrigées.



Tobii Dynavox ne garantit pas que la TD Pilot répondra aux exigences du client, que le fonctionnement de la TD Pilot ne sera pas interrompu, ou que la TD Pilot n'aura pas de bogues ou autres défauts. Le client accepte le fait que la TD Pilot ne pourra pas forcément fonctionner pour tout le monde ou dans toutes les conditions de luminosité.

Veuillez lire attentivement ce manuel de l'utilisateur avant d'utiliser le dispositif. La garantie n'est valable que si le dispositif est utilisé conformément au manuel de l'utilisateur. Le démontage du TD Pilot Base annule la garantie.



Il est recommandé de conserver l'emballage d'origine du TD Pilot.

Si le dispositif devait être retourné à Tobii Dynavox pour des problèmes ou une réparation sous garantie, il est préférable d'utiliser l'emballage d'origine ou équivalent pour le transport. La plupart des transporteurs exigent un emballage d'au moins 5 cm autour du dispositif.

Remarque : En accord avec la réglementation de la Commission mixte, tout emballage (notamment les boîtes) envoyé à Tobii Dynavox doit être éliminé.

A3 Documents de familiarisation



Aucune formation spécifique n'est requise pour l'utilisation sécurisée et efficace des fonctions principales de TD Pilot.

Tobii Dynavox propose une gamme de documents de familiarisation pour les produits TD Pilot et les produits de communication associés. Ces documents se trouvent sur le site Internet de Tobii Dynavox, www.tobiidynavox.com et comportent des guides de mise en route, des webinaires et des fiches de familiarisation sur le logiciel. Le guide de mise en route TD Pilot et les fiches de familiarisation sont fournis avec le dispositif TD Pilot.

A4 Guide de dépannage

A4.1 Si le dispositif TD Pilot ne s'allume pas

Branchez le câble d'alimentation et patientez deux minutes afin que le dispositif se recharge, puis essayez de l'allumer à nouveau. Si le dispositif ne démarre pas correctement, veuillez contacter le service client. Voir la section *A1 Assistance client*, page 37 pour obtenir les coordonnées de ce service.

A4.2 Comment éteindre et rallumer le dispositif TD Pilot ?

Appuyez sur le bouton Marche/Arrêt du dispositif et maintenez-le enfoncé pendant 10 secondes. Cela aura pour effet d'éteindre le dispositif, quelle que soit l'opération que celui-ci était en train d'exécuter. Pour le rallumer, appuyez brièvement sur le bouton Marche/Arrêt et le dispositif démarrera et s'allumera.



Cela ne réinitialise pas le dispositif iPadOS; la réinitialisation doit être effectuée séparément, comme une étape distincte.

Si le dispositif ne démarre pas correctement, veuillez contacter le service client. Voir *A1 Assistance client*, page 37 pour obtenir les coordonnées de ce service.

A4.3 Comment puis-je m'assurer que le Socle TD Pilot est connecté au dispositif iPadOS ?



Sur l'iPad allez à : **Paramètres > Général > À propos**.

Si le TD Pilot Base est allumé et correctement connecté à l'iPad, vous devriez voir Tobii Dynavox Pilot dans la partie inférieure de l'écran.

A4.4 Affiner la commande oculaire

Si vous éprouvez des difficultés à utiliser le regard avec le TD Pilot, cette liste de problèmes et de solutions courants peut vous aider. Essayez une ou plusieurs solutions, car une combinaison permet parfois de résoudre le problème avec succès.

Problèmes	Solution
La commande oculaire ne détecte pas les yeux.	<ul style="list-style-type: none">Assurez-vous que TD Pilot est chargé et sous tension.Assurez-vous qu'AssistiveTouch est activé, voir <i>5.5.2 Configurer AssistiveTouch</i>, page 19.Assurez-vous que le câble reliant le dispositif TD Pilot à l'iPad est bien branché.Vérifiez le positionnement de l'appareil et de la personne.Consultez les informations sur les réflexions éblouissantes sur les lunettes.
L'exactitude n'est pas une bonne chose.	<ul style="list-style-type: none">Vérifiez le positionnement de l'appareil et de la personne, puis recalibrez.Examinez les solutions aux problèmes mentionnés ci-dessous. Plusieurs solutions peuvent s'appliquer.
La précision devient de moins en moins bonne avec le temps.	<ul style="list-style-type: none">Recalibrer. Pensez à vérifier le positionnement avant de procéder à un recalibrage.Regardez ailleurs ou fermez les yeux pendant un moment afin de vous concentrer de nouveau.Diminuez la luminosité de l'écran : Paramètres iPad OS > Affichage et luminositéAugmenter la taille du texte pour agrandir les cibles basées sur du texte : Paramètres iPad OS > Affichage et luminosité > Taille du texteReportez-vous à la section « Sensation de fatigue ou de sécheresse oculaire » ci-dessous.
La réflexion de lumière éblouissante sur les lunettes semble interférer.	<ul style="list-style-type: none">Nettoyez les lunettes.Limitez ou éliminez la lumière provenant de derrière la personne qui utilise le dispositif.Si l'utilisateur porte des lentilles multifocales, essayez de repositionner le dispositif afin de tirer partie de la portion de la lentille destinée à l'utilisation d'ordinateurs.

Problèmes	Solution
La réaction du pointeur est décalée.	<ul style="list-style-type: none"> Augmentez le paramètre de réactivité : TD CoPilot > Settings > AssistiveTouch
Difficulté à maintenir la fixation du regard pendant une durée suffisante.	<ul style="list-style-type: none"> Raccourcir la durée de sélection par fixation du regard : <ul style="list-style-type: none"> <i>Assistive Touch</i>: Paramètres iPad OS > Accessibilité > Tactile > AssistiveTouch > Délai Boutons du clavier <i>TD Talk</i> TD Talk > Paramètres > Clavier Boutons hors clavier <i>TD Talk</i> : TD Talk > Paramètres > Activation <i>TD Snap Global</i> : Modifier > Utilisateur > Moyen d'accès > Type de sélection > Durée de fixation <i>TD Snap pour des boutons spécifiques</i> : Modifier > Sélectionner le ou les bouton(s) > Moyen d'accès Désactiver la correspondance avec les paramètres de l'utilisateur > Durée de fixation <p> L'ajustement de la durée de fixation dans les Paramètres iPad OS affecte uniquement AssistiveTouch. L'ajustement du temps de fixation dans TD Talk ou TD Snap n'affecte que votre logiciel de communication.</p> <ul style="list-style-type: none"> Augmenter la tolérance des mouvements : Paramètres iPad OS > Accessibilité > Tactile > AssistiveTouch Diminuez le paramètre de réactivité : Paramètres TD CoPilot > Assistive Touch
Les sélections se produisent trop rapidement ou accidentellement.	<ul style="list-style-type: none"> Raccourcir la durée de fixation : <ul style="list-style-type: none"> <i>Assistive Touch</i>: Paramètres iPad OS > Accessibilité > Tactile > AssistiveTouch > Délai Boutons du clavier <i>TD Talk</i> : TD Talk > Paramètres > Clavier Boutons hors clavier <i>TD Talk</i> : TD Talk > Paramètres > Activation <i>TD Snap Global</i> : Modifier > Utilisateur > Moyen d'accès > Type de sélection > Durée de fixation <i>TD Snap pour des boutons spécifiques</i> : Modifier > Sélectionner le ou les bouton(s) > Moyen d'accès > Désactiver la correspondance avec les paramètres de l'utilisateur > Durée de fixation <p> L'ajustement de la durée de fixation dans les Paramètres iPad OS affecte uniquement AssistiveTouch. L'ajustement du temps de fixation dans TD Talk ou TD Snap n'affecte que votre logiciel de communication.</p> <ul style="list-style-type: none"> Réduire la tolérance des mouvements : Paramètres iPad OS > Accessibilité > Tactile > AssistiveTouch
Le pointeur est instable ou décalé.	<ul style="list-style-type: none"> Diminuez le paramètre de réactivité : Paramètres TD CoPilot > Assistive Touch Supprimez la couleur du pointeur : Durée de la sélection par fixation du regard en secondes > Accessibilité > Contrôle du pointeur > Couleur Ajuster la taille du pointeur : Paramètres iPad OS > Accessibilité > Contrôle du pointeur > Couleur
Le pointeur est invisible.	<ul style="list-style-type: none"> Modifier la taille et la couleur du pointeur afin qu'il ressorte : Paramètres iPad OS > Accessibilité > Contrôle du pointeur
Le bouton du menu AssistiveTouch interfère ou distrait.	<ul style="list-style-type: none"> Déplacez le bouton du menu AssistiveTouch sur l'écran. Réduire l'opacité de veille du bouton du menu AssistiveTouch : Paramètres iPad OS > Accessibilité > Tactile > AssistiveTouch
Sensation de mal des transports.	<ul style="list-style-type: none"> Diminuer la luminosité de l'écran : Paramètres iPad OS > Affichage et luminosité Supprimer la couleur du pointeur : Paramètres iPad OS > Accessibilité > Contrôle du pointeur Activer le paramètre Réduire le mouvement : Paramètres iPad OS > Accessibilité > Mouvement Activer le paramètre Préférer les transitions enchaînées Paramètres iPad OS > Accessibilité > Mouvement

Problèmes	Solution
Reportez-vous à la section « Sensation de fatigue ou de sécheresse oculaire » ci-dessous.	<ul style="list-style-type: none"> ● Faire des pauses. ● Diminuer la luminosité : Paramètres iPad OS > Affichage et luminosité ● Augmenter la taille du texte : Paramètres iPad OS > Affichage et luminosité > Taille du texte ● Consultez un médecin.
Les yeux ne bougent pas en même temps (strabisme).	<ul style="list-style-type: none"> ● Identifiez l'œil le plus fort et effectuez le calibrage avec cet œil uniquement. ● Consultez un médecin.
Mouvements oculaires involontaires (nystagmus).	<ul style="list-style-type: none"> ● Repositionnez le dispositif pour voir si le mouvement nystamoïde diminue dans une zone spécifique du champ de vision.

Annexe B Informations sur la conformité des produits



Le TD Pilot porte le marquage CE conformément au règlement (UE) 2017/745 (MDR) et est conforme aux normes harmonisées applicables ainsi qu'aux exigences générales de sécurité et de performance (GSPR).

B1 Déclaration FCC

Le dispositif est conforme à la section 15 des règles de la FCC. Son utilisation est soumise aux deux conditions suivantes : (1) le dispositif ne doit pas produire de brouillage nuisible ; (2) l'utilisateur du dispositif doit accepter tout brouillage radioélectrique subi, même si le brouillage est susceptible de compromettre le fonctionnement du dispositif.



Toute modification n'ayant pas été expressément approuvée par Tobii Dynavox est susceptible d'annuler l'autorisation de l'utilisateur à faire fonctionner l'équipement dans le cadre des règles de la FCC.

B1.1 Pour le matériel P15B

Ce matériel a été testé et certifié conforme aux limites déterminées pour un appareil numérique de classe B, en application de la section 15 des règles de la FCC. Ces limites sont destinées à fournir une protection raisonnable contre les interférences nuisibles dans une installation résidentielle. Cet équipement génère, utilise et peut répandre de l'énergie en radio fréquence. Dans la mesure où il n'est pas installé et utilisé conformément aux instructions, il peut produire un brouillage nuisible avec les communications radio.

Toutefois, il n'est pas garanti qu'aucun brouillage ne se produise dans une installation spécifique. Dans la mesure où l'équipement produit un brouillage nuisible avec une réception radio ou télévision (phénomène qu'il est possible de déterminer en éteignant et rallumant le dispositif concerné), l'utilisateur est invité à tenter de remédier au brouillage en procédant à l'une ou plusieurs des mesures suivantes :

- Changez l'orientation ou l'emplacement de l'antenne de réception.
- Augmentez la distance séparant l'équipement du récepteur.
- Connectez l'équipement à une prise d'un autre circuit que celui auquel est connecté le récepteur.
- Faites appel à votre revendeur ou à un technicien radio/télévision expérimenté.

B1.2 Pour les appareils portables

Déclaration FCC relative à l'exposition aux radiations RF :

1. Cet émetteur ne doit pas être utilisé en même temps qu'un autre émetteur ou une autre antenne ni être situé au même endroit.
2. Cet équipement est conforme aux limites d'exposition aux rayonnements RF définies par la FCC pour un environnement non contrôlé. Ce dispositif a été testé pour une utilisation type à la main avec un contact latéral direct du dispositif sur le corps humain. Pour rester conforme aux exigences FCC relatives à l'exposition RF, éviter tout contact avec l'antenne pendant les émissions.

B2 Déclaration CE

Ce produit porte le marquage CE en tant qu'accessoire d'un dispositif médical, conformément au règlement (UE) 2017/745 (MDR), et est conforme aux exigences générales de sécurité et de performance (GSPR) applicables.

B3 Directives et normes

Le TD Pilot est conforme aux normes suivantes :

- Règlement relatif aux dispositifs médicaux (UE) 2017/745
- Low voltage Directive 2014/35/EU
- Directive sur la compatibilité électromagnétique (CEM) 2014/30/UE

- Low voltage Directive 2011/65/EU
- Directive DEEE 2012/19/UE
- Directive Reach 2006/121/CE, 1907/2006/CE Annexe 17
- ISO 14971:2019
- ISO 13485:2016

Le dispositif TD Pilot a été testé conformément aux exigences IEC/EN 60601-1 Ed 3.1, IEC/EN 62368-1, ISO 14971:2019 et autres normes relatives aux marchés ciblés.

Annexe C Information sur le témoin DEL d'état

Table 3: Informations sur le témoin DEL

État		Signification		
Témoin DEL	Le chargeur est-il branché ?	Marche/Arrêt du dispositif TD Pilot	Batterie du dispositif TD Pilot	Batterie de l'iPad
OFF (Désactivé)	NON	OFF (Désactivé)	Inconnu	
OFF (Désactivé)	OUI		Chargé	Inconnu
BLEU	(OUI)		Recharge	Inconnu
BLEU QUI CLIGNOTE	(OUI)	ON (activé)	Recharge	
VERT QUI CLIGNOTE	OUI		Chargé	
VERT QUI CLIGNOTE	NON		Déchargement	
ROUGE	-	DÉFAILLANCE		

Annexe D Spécifications techniques

D1 Dispositif

Modèle	TD Pilot
Type	TD Pilot
Système d'exploitation	Apple iPadOS 18
CPU	Puce Apple M4 (processeur à 9 cœurs) ou version récente
Stockage	256 GB
Résolution de l'écran	2752 x 2064
Taille de l'écran	13"
Écran arrière	480 × 128 pixels
Dimensions (lxhxp) TD Pilot	30,4 × 25,5 × 9,0 cm 12,0 × 10,0 × 3,5 pouces
Poids TD Pilot	2,11 kg 4,65 lbs
Microphone	1 microphone
Enceintes	2 × 10 W, enceintes fermées
Connecteurs	1 Thunderbolt/USB 4 (dispositif iPadOS) 1 port USB-C 2 × interface de connexion d'un interrupteur 3,5 mm (branchement pour prise mono : extérieur = masse commune, pointe = signal) 1 × jack 3,5 mm pour casque stéréo, avec détection de présence 1 prise d'alimentation USB C
Boutons	1 Bouton supérieur (dispositif iPadOS) 1 Bouton Augmenter ou baisser le volume (dispositif iPadOS) 1 × Marche 1 Suivi
Bluetooth®	Bluetooth 5.3
Commande oculaire (facultative)	Module Tobii IS5TDL
Espérance de vie prévue	5 ans
Autonomie de la batterie moyenne connue	~10 hours
Temps de chargement de la batterie	Maximum 4 h
Support	Intégré
Systèmes de montage compatibles	Plaque d'adaptation QR Tobii Dynavox pour Daessy et REHAdapt
Alimentation	Chargeur CA 15 VCC, 3 A, 45 W ou 20 VCC, 3 A, 60 W
Indice de protection	IP54 Seul le dispositif est considéré comme conforme à cet indice, lorsque les protections E/S sont en place.
	IP22 Sans protection E/S.

D2 Adaptateur d'alimentation

Élément	Spécification
Marque déposée	Tobii Dynavox
Fabricant	MEAN WELL Enterprise Co., Ltd
Nom du modèle	NGE60-TD
Tension nominale d'entrée	100-240Vac, 50/60Hz, 1.5-0.8A
Tension nominale de sortie	5V/9V/12V/15V/20Vdc, 3A, 60W max
Connecteur de sortie	USB type C

D3 Pack de batteries

Élément	Spécification	Remarque
Technologie de la batterie	Pack de batteries rechargeables Li-Ion avec jauge gaz (interface SMBus v1.1)	
Cellules	6 NCR18650GA	
Capacité du pack de batteries	71,28 Wh	Capacité d'un pack de batteries neuves
Tension nominale	10,8 Vdc, 6600 mAh	
Temps de chargement	4 h maximum	Charge de 10 à 90 %
Durée de vie en cycles	300 cycles	Avec une capacité restante minimale de 75 % de la capacité initiale
Température de fonctionnement	De 0 à 45 °C, taux d'humidité de 45 à 85 %	Conditions de charge
	DE - 20 À 60 °C, TAUX D'HUMIDITÉ DE 45 À 85 %	Conditions de décharge
Température de stockage	DE - 20 À 35 °C, TAUX D'HUMIDITÉ DE 45 À 85 %	1 an
	DE - 20 À 40 °C, TAUX D'HUMIDITÉ DE 45 À 85 %	6 mois
	DE - 20 À 45 °C, TAUX D'HUMIDITÉ DE 45 À 85 %	1 mois
	DE - 20 À 50 °C, TAUX D'HUMIDITÉ DE 45 À 85 %	1 semaine
Durée de stockage ¹	6 mois maximum avec une charge ≥ 40 %	 Ne stockez pas les batteries de manière prolongée lorsque leur niveau de chargement est inférieur à 40%.
<p>1. Il est recommandé de ne pas stocker la batterie dans le dispositif si celui-ci n'est pas utilisé dans un délai de 6 mois. Si la batterie est retirée de son compartiment, celle-ci ne se videra pas aussi rapidement que si elle est stockée dans le dispositif.</p>		

D4 Commande oculaire

Si installé

Spécifications techniques	Module Tobii IS5TDL
Distance fonctionnelle	De 45 à 95 cm De 20 à 37 po
Liberté de mouvement de la tête ¹ (largeur x hauteur)	~20 × 20cm (7,9 × 7,9 po) à une distance de 50 cm de l'écran ~35 × 35 cm (13.8 × 13.8 po) à une distance située entre 65 cm et 80 cm de l'écran.

Spécifications techniques	Module Tobii IS5TDL
Positionnement	
Distance (par rapport à l'écran)	De 45 à 95 cm (de 20 à 37 pouces)
Taille de la boîte de suivi (largeur × Hauteur)	20 × 20 — 35 × 35 cm (7,9 × 7,9 — 13,8 × 13,8 pouces)
Profondeur de la boîte de suivi	50 cm (19,7 po)
Débit des données d'oculométrie	33 Hz
Débit des échantillons d'oculométrie	133 Hz
Technique de la commande oculaire	Suivi vidéo de la pupille et de la cornée avec des modes d'éclairage de la pupille sombre et lumineux.
Possibilité d'utilisation en extérieur	Oui
Calibrage de l'utilisateur (précédemment évaluation de la robustesse)	> 98 %
Détection du regard	
Interaction >30Hz	98 % pour 95 % de la population ²
Précision du regard	
Pour 95% de la population ³	<1,58 degrés
Précision du regard	
Pour 95% de la population ³	<0,2°
Vitesse maximale des mouvements de la tête	
Position de l'œil	40 cm/s (15,7 po/s)
Débit des données d'oculométrie	10 cm/s (3,9 po/s)
Inclinaison maximale de la tête	25°
Lacet maximal, tangage	25°
Flux de données et débit de données	
Latence du regard	17 ms
Récupération du regard	0 ms
Montage	Intégré
Alimentation	Intégré

1. La latitude des mouvements de la tête correspond au volume en face module de poursuite dans lequel l'utilisateur doit avoir au moins l'un de ses yeux. Les chiffres sont spécifiés parallèlement/orthogonalement à la surface de l'écran.
2. La population soumise au test excluait les personnes qui porteraient des lunettes correctrices avec une dioptrie de +5,00 ou supérieure ou qui souffriraient d'une pathologie oculaire.
3. Le degré de précision par rapport aux pourcentages de population résulte de tests exhaustifs menés auprès d'un échantillon représentatif de l'ensemble de la population. Nous avons utilisé des centaines de milliers d'images diagnostiques et effectué des tests sur environ 800 personnes présentant diverses pathologies et capacités visuelles, ainsi que des poussières, des taches ou des imperfections courantes autour des yeux, souffrant d'une vision floue et faisant partie de différents groupes ethniques etc. Cela a donné lieu à une expérience de commande oculaire beaucoup plus efficace et performante et à une représentation beaucoup plus réaliste des performances réelles sur l'ensemble de la population, et pas seulement dans un scénario mathématiquement « idéal ». Les chiffres notés comme « idéaux » représentent le standard précédent pour mesurer la précision, que ce soit chez Tobii ou ses concurrents dans le domaine de l'eye tracking (Commande oculaire). Bien que les chiffres « idéaux » soient utiles pour se faire une idée générale de la qualité et de la performance, ils ne s'appliquent pas à une situation d'usage réelle de la même manière que le degré de précision quantitatif déterminé par des pourcentages de population, qui sont basés sur des tests exhaustifs réalisés auprès d'un échantillon représentatif de la population.

Annexe E Instructions et déclaration du fabricant

Les informations concernant les câbles ci-dessous sont fournies à titre de référence à l'égard des exigences CEM.

Câble	Longueur max. du câble	Blindé/non blindé	Nombre	Classification du câble
Cordon d'alimentation	0,9 m	Non blindé	1 Ensemble	Alimentation CA
Câble d'alimentation	1,65 m	Blindé	1 Ensemble	Alimentation DC
Deux câbles pour boutons contacteurs	1,44 m	Blindé	1 Ensemble	Signal
Câble USB	0,26 m	Blindé	1 Ensemble	Signal

Informations importantes concernant la compatibilité électromagnétique (CEM)

Cet équipement médical électrique nécessite des précautions particulières en termes de CEM et doit être mis en service conformément aux informations concernant les exigences CEM figurant dans le manuel de l'utilisateur. L'équipement est conforme à la norme CEI 60601-1-2:2014+A1:2020 en termes d'immunité et d'émissions. Néanmoins, des précautions particulières doivent être prises :

- L'équipement sans PERFORMANCES ESSENTIELLES est destiné à être utilisé dans un environnement de soins à domicile.
- **ATTENTION** : L'utilisation de ce dispositif placé à proximité d'un autre dispositif ou empilé sur celui-ci doit être évitée, car elle pourrait entraîner un mauvais fonctionnement. Si cette utilisation est nécessaire, cet équipement et les autres équipements doivent être surveillés pour vérifier qu'ils fonctionnent normalement.
- L'utilisation d'accessoires, transducteurs et câbles autres que ceux spécifiés ou fournis par le fabricant de cet équipement pourrait conduire à une augmentation des émissions électromagnétiques ou à une réduction de l'immunité électromagnétique de cet équipement et entraîner un mauvais fonctionnement.
- **ATTENTION** : L'utilisation de tout équipement portable et mobile de communication par RF (y compris des périphériques comme des câbles d'antenne et des antennes externes) doit respecter un espacement de 30 cm (12 pouces) au moins entre ce même équipement et tout composant de TD Pilot, y compris les câbles fournis par le fabricant. Le non respect de cet espacement peut entraîner une dégradation des performances de cet équipement.
- **ATTENTION** : Si l'emplacement d'utilisation se trouve à proximité (par exemple à moins de 1,5 km) d'antennes de diffusion AM, FM ou TV, il convient de vérifier que l'équipement fonctionne normalement avant de l'utiliser afin de s'assurer qu'il reste sûr en matière de perturbations électromagnétiques pendant toute sa durée de vie prévue.



DÉCLARATION: Aux fins de bon fonctionnement, l'équipement dispose d'une fonction de communication sans fil. Il comprend un émetteur et un récepteur de RF à 2,4 GHz et modulation par impulsion.



DÉCLARATION: L'équipement est conçu pour être compatible avec des équipements chirurgicaux à haute fréquence; cela concerne notamment le fonctionnement ou la mise en veille à proximité d'équipements chirurgicaux à haute fréquence.

Table 4: Tableau de conformité EMI — Émissions

Phénomène	Conformité	Environnement électromagnétique
Émissions RF	CISPR 11 Groupe 1, Classe B	Environnement de soins à domicile
Distorsion harmonique	CEI 61000-3-2 Classe A	Environnement de soins à domicile
Fluctuations de tension et scintillement	Conformité CEI 61000-3-3	Environnement de soins à domicile

Table 5: Tableau de conformité SMU — Port de boîtier

Phénomène	SMU standard de base	Niveaux d'essai d'immunité
		Environnement de soins à domicile
Décharge électrostatique	CEI 61000-4-2	±8 kV Contact ±2kV, ±4kV, ±8kV, ±15kV air

Phénomène	SMU standard de base	Niveaux d'essai d'immunité
		Environnement de soins à domicile
Champs électromagnétiques RF rayonnés	CEI 61000-4-3	10 V/m 80 MHz-2,7 GHz 80 % AM à 1kHz
Champs à proximité de l'équipement de communication sans fil RF	CEI 61000-4-3	Consulter le tableau
Champs magnétiques de fréquences à puissance nominale	CEI 61000-4-8	30 A/m 50 Hz ou 60 Hz

Table 6: Tableau de conformité SMU — Champs à proximité des équipements de communication sans fil RF

Fréquence d'essai (MHz)	Bande (MHz)	Niveaux d'essai d'immunité
		Environnement de soins à domicile
385	380-390	Modulation par impulsion 18 Hz, 27 V/m
450	De 430 à 470.	FM, déviation ± 5 kHz, sinus 1 kHz, 28 V/m
710	De 704 à 787	Modulation par impulsion 217 Hz, 9 V/m
745		
780		
810	800-960	Modulation par impulsion 18 Hz, 27 V/m
870		
930		
1720		
1845	1700-1990	Modulation par impulsion 217 Hz, 9 V/m
1970		
2450	2400-2570.	Modulation par impulsion 217 Hz, 9 V/m
5240	5100-5800.	Modulation par impulsion 217 Hz, 9 V/m
5500		
5785		

Table 7: Tableau de conformité SMU — Port d'alimentation c.a. d'entrée

Phénomène	SMU standard de base	Niveaux d'essai d'immunité
		Environnement de soins à domicile
Transitoires électriques rapides en salves	CEI 61000-4-4	± 2 kV Fréquence de répétition 100 kHz
Surtensions ligne à ligne	CEI 61000-4-5	± 0.5 kV, ± 1 kV
Perturbations conduites induites par les champs RF	CEI 61000-4-6	3 V, 0,15 MHz - 80 MHz 6 V dans les bandes ISM et les bandes radioamateurs entre 0,15 MHz et 8,0 MHz 80 % AM à 1 kHz
Baisses de tension	CEI 61000-4-11	0 % U_T ; 0,5 cycle À 0°, 45°, 90°, 135°, 180°, 225°, 270° et 315°
		0 % U_T ; 1 cycle et 70 % U_T ; 25 ou 30 cycles Phase unique à 0°

Phénomène	SMU standard de base	Niveaux d'essai d'immunité
		Environnement de soins à domicile
Interruptions de tension	CEI 61000-4-11	0 % U _T 250/300 cycles

Table 8: Tableau de conformité SMU — Port de pièces d'entrée et de sortie de signal

Phénomène	SMU standard de base	Niveaux d'essai d'immunité
		Environnement de soins à domicile
Perturbations conduites induites par les champs RF	CEI 61000-4-6	3 V, 0,15 MHz - 80 MHz 6 V dans les bandes ISM et les bandes radioamateurs entre 0,15 MHz et 80,0 MHz 80 % AM à 1 kHz

Annexe F Accessoires approuvés

Description	Modèle	Pièce n° Tobii Dynavox
Adaptateur secteur TD Pilot (alimentation)	NGE60-TD	1000769
Pack de batteries	TDBW1	13000162
Commande oculaire pour TD Pilot	Module Tobii IS5L	520223

Pour en savoir plus sur les derniers accessoires Tobii Dynavox approuvés, veuillez visiter le site www.tobiidynavox.com ou contacter votre revendeur Tobii Dynavox local.

Annexe G Partenaires de certification locaux

Les entreprises répertoriées ci-dessous sont nos partenaires en matière de certification locale dans leurs pays respectifs.

Coordonnées :

Le représentant officiel pour l'Europe est

Beratung assistive Technologien

Chamstrasse 33

8934 Knonau

Suisse

+41 44 597 50 55

SOLUCIONES EN TECNOLOGÍA ADAPTADA MEXICO

S.A DE C.V

Av. Rio Mixcoac 164 Col. Acacias Del Valle Deleg

Benito Juarez. CP. 03240

Mexique

+1-800-344-1778

Tous droits réservés © Dynavox Group AB (Publ). Certains produits et services ne sont pas proposés sur certains marchés locaux. Les spécifications peuvent être soumises à des modifications sans avertissement préalable. Toutes les marques déposées appartiennent à leurs propriétaires respectifs.

Assistance pour votre dispositif Tobii Dynavox

Obtenez de l'aide en ligne

Veuillez prendre connaissance de la page d'assistance spécifique de votre produit Tobii Dynavox. Cette page contient des informations à jour sur les problèmes connus, ainsi que des astuces sur l'utilisation du produit.

Notre page d'assistance en ligne se trouve sur : <https://www.tobiidynavox.com/pages/product-support>

Contactez votre conseiller en solutions ou revendeur

Pour les questions et problèmes concernant votre produit, contactez votre conseiller en solutions Tobii Dynavox ou un revendeur autorisé. C'est lui qui connaît le mieux votre installation personnelle et est par conséquent le mieux à même de vous aider et vous former. Pour obtenir les coordonnées, visitez <https://www.tobiidynavox.com/pages/contact-us>.