

TD Pilot

Bruksanvisning



Made for
Apple iPad

Bruksanvisning TD Pilot

Version 1.0

2026-03-25

Alla rättigheter förbehålles.

Copyright © Dynavox Group AB (publ)

Ingen del av detta dokument får reproduceras, lagras i ett söksystem eller överföras i någon form eller på något sätt (elektroniskt, genom fotokopiering, inspelning eller på annat sätt) utan föregående skriftligt medgivande från utgivaren.

Upphovsrättsskyddet omfattar alla former och typer av upphovsrättsligt material och information som tillåts av lagstadgad eller rättslig lag eller som härefter beviljas. Detta inkluderar även, utan begränsning, material som genererats av programvara som visas på skärmen så som skärmbilder, menyer, o.s.v.

Informationen i detta dokument är äganderätt till Dynavox Group AB. All reproduktion helt eller delvis utan föregående skriftligt tillstånd av Dynavox Group AB är förbjuden.

Produkter som det här dokumentet hänvisar till kan vara varumärken och/eller registrerade varumärken som tillhör respektive innehavare. Utgivaren och upphovsmannen gör inga anspråk på dessa varumärken.

Största möda har lagts ned på arbetet med det här dokumentet. Utgivaren och upphovsmannen friskriver sig dock från allt ansvar för fel eller utelämnad information, eller för skador till följd av hur informationen i detta dokument eller de program och den källkod som kan medfölja dokumentet, används. Utgivaren och författaren ska på inget sätt kunna hållas skadeskyldiga för eventuell inkomstförlust eller kommersiell skada som direkt eller indirekt har orsakats av, eller har påståtts orsakats av, detta dokument.

Innehållet kan ändras utan föregående meddelande.

Kontrollera Tobii Dynavox webbplatsen.

<https://se.tobiidynavox.com/> för uppdaterade versioner av detta dokument.

Kontaktinformation:

Dynavox Group AB
Löjtnantsgatan 25
115 50 Stockholm
Sverige
+46 8 522 950 20

Tobii Dynavox LLC
Pittsburgh International Business
Park, Building 100
1400 Cherrington Parkway
Moon Township, Allegheny County,
Pennsylvania 15108
USA
+1-800-344-1778

Tobii Dynavox Ltd.
Sheffield Technology Parks
Cooper Buildings
Arundel Street
Sheffield S1 2NS
Storbritannien
+44 (0)114 481 00 11

Tobii Dynavox Pty. Ltd.
Trading as Link Assistive
11B MAB Eastern Promenade
Tonsley SA, 5042
Australien
+61 8 7120 6002

Tobii Dynavox (Suzhou) Co. Ltd
Unit 11/12, Floor 3, Building B,
No.5 Xinghan Street, SIP, Suzhou
P.R.China 215021
+86 512 69362880

Registrerad tillverkare: Dynavox Group AB, Löjtnantsgatan 25, 115 50 Stockholm, Sverige

Följande produkter är skyddade av U.S. Patent 7,572,008, 6,659,611, 8,185,845 och 9,996,159:

TD Pilot Enhets-ID: 3740074602179

Du hittar enhets-ID för TD Pilot på etiketten på enhetens baksida.

Användning av märket Made for Apple innebär att ett tillbehör har utformats för att anslutas specifikt till den eller de Apple-produkter som anges i märket och har certifierats av utvecklaren för att uppfylla Apples prestandastandarder. Apple ansvarar inte för hur den här enheten fungerar eller för dess överensstämmelse med säkerhets- och regelstandarder. Obs! Användningen av det här tillbehöret tillsammans med en Apple-produkt kan påverka den trådlösa prestandan. Apple, iPad, iPad Air och iPad Pro är varumärken som tillhör Apple Inc. och är registrerade i USA och andra länder.



Innehållsförteckning

1	Introduktion	6
1.1	Förklaring av uppmaningar	6
1.2	Symboler och märkning	6
1.2.1	Produktetikett	8
1.3	Avsett ändamål	9
1.4	Förpackningens innehåll	9
2	Säkerhet	10
2.1	Förebygga hörselskador	11
2.2	Strömförsörjning och batterier	11
2.3	Montering	12
2.4	Nödsituationer	12
2.5	Infrarött ljus	12
2.6	Epilepsi	12
2.7	Elektricitet	12
2.8	Mjukvara	12
2.9	Barnsäkerhet	13
2.10	Ögonstyrning	13
2.11	Tredje part	13
3	Översikt över enheten	14
3.1	Huvudfunktioner	14
3.2	Produktbeskrivning	14
3.2.1	Uttag, sensorer och knappar	14
4	Batterier i enheten	16
4.1	Batterier	16
4.2	Ladda enheten	16
4.2.1	Statusindikatorns beteende	16
4.3	Byta batteri	16
5	Använda enheten	17
5.1	Minimikrav för IT och system	17
5.1.1	Allmänt	17
5.1.2	Hårdvarumiljö	17
5.1.3	Operativsystem och programvarumiljö	17
5.1.4	IT-nätverksmiljö	17
5.1.5	IT-säkerhet och åtkomstkontroll	17
5.2	Starta enheten	17
5.3	Stänga av enheten	18
5.4	Första starten	18
5.5	Konfigurera ögonstyrningsåtkomst	18
5.5.1	Konfigurera iPadOS för ögonstyrningsåtkomst	18
5.5.2	Konfigurera AssistiveTouch	19

5.5.3	Anpassa AssistiveTouch-menyn	19
5.5.4	Konfigurera fokuskontroll	20
5.5.5	Väcka och låsa upp din enhet	20
5.6	Användning av appar med AssistiveTouch (om tillämpligt)	21
5.6.1	Åtkomst till AssistiveTouch-menyn	21
5.6.2	Ta en paus när det behövs	22
5.6.3	Använda enheten med ögonen	22
5.6.4	Flytta AssistiveTouch-knappen	23
5.6.5	Att välja lämpliga appar	23
5.7	Använda ögonstyrning	23
5.7.1	Positionering	23
5.7.2	Tips för utomhusanvändning	24
5.7.3	Trackbox	24
5.7.4	Trackstatus	25
5.8	Använda det justerbara stället	25
5.9	Använda partnerfönster	26
5.10	Justera volymen	26
5.11	Återställa enheten	26
6	TD CoPilot	28
6.1	Kalibrering	28
6.1.1	Starta kalibrering	28
6.2	Noggrannhet	28
6.3	Inställningar	29
6.3.1	Kalibrering	29
6.3.2	Batteri	31
6.3.3	AssistiveTouch	31
6.3.4	Hjälp	32
6.3.5	Om	33
7	Produktvård	34
7.1	Temperatur och luftfuktighet	34
7.1.1	Allmän användning - driftstemperatur	34
7.1.2	Transport och lagring	34
7.2	Rengöra enheten	34
7.3	Placering	34
7.4	Transportera TD Pilot-enheten	34
7.5	Kassera batterierna	35
7.6	Kassera enheten	35
Bilaga		
A	Support, garanti, utbildningsresurser och felsökning	36
A1	Kundtjänst	36
A2	Garanti	36
A3	Utbildningsmaterial	36
A4	Felsökningsguide	36
A4.1	Om TD Pilot inte startar	36
A4.2	Utföra en tvingad avstängning av TD Pilot	37
A4.3	Hur avgör jag om TD Pilot-basen är ansluten till iPadOS-enheten?	37

A4.4	Finjustera ögonstyrning	37
B	Information om överensstämmelse	39
B1	FCC-deklaration	39
B1.1	För P15B-utrustning	39
B1.2	För bärbara enheter	39
B2	CE-deklaration	39
B3	Direktiv och standarder	39
C	Information om statusindikator	41
D	Tekniska specifikationer	42
D1	Enhet	42
D2	Nätadapter	42
D3	Batteripack	43
D4	Ögonstyrningsenhet	43
E	Vägledning och tillverkarens deklARATION	45
F	Godkända tillbehör	48
G	Lokala certifieringspartners	49

1 Introduktion

Tack för att du har valt en TD Pilot-enhet från Tobii Dynavox!

För att säkerställa att den här produkten fungerar optimalt bör du läsa igenom den här användarmanualen noggrant.

Enheten TD Pilot finns tillgänglig i en storlek.

TD Pilot Är en talgenererande enhet till vilken ögonstyrning kan läggas till som ett tillbehör till enheten.

TD Pilot Är en Eye tracking-enhet med en Apple iPad Pro 13” med iPadOS version 18 eller senare.

Användarmanualens omfattning:

- TD Pilot-enheten.

1.1 Förklaring av uppmaningar

I denna användarmanual använder vi fem (5) uppmaningsnivåer enligt följande:



OBS-symbolen används för att meddela användaren om någonting som är viktigt eller kräver särskild uppmärksamhet.



Tips-symbolen används för att meddela användare om något de kanske inte har tänkt på.



Försiktighetssymbolen används för att informera om någonting som skulle kunna skada utrustningen eller få den att fungera felaktigt.



Varningssymbolen används för att informera om någonting där det finns en tänkbar risk för att användaren skulle kunna skadas om varningen ignoreras.



Symbolen för hög volym används för att informera om någonting som kan orsaka hörselskador.













1.2 Symboler och märkning

Detta avsnitt innehåller information om de symboler som används på TD Pilot, dess tillbehör eller förpackning.



Symboler eller märkning	Beskrivning
	Användning av märket Made for Apple innebär att ett tillbehör har utformats för att anslutas specifikt till den eller de Apple-produkter som anges på märket och har certifierats av utvecklaren för att uppfylla Apples prestandastandarder. Apple ansvarar inte för hur denna enhet fungerar eller för att den uppfyller säkerhets- och lagstadgade standarder. iPad Pro är ett varumärke som tillhör Apple Inc. och är registrerat i USA samt i andra länder och regioner.
	Vänteläge.
	Trackstatus
SW1	Kontaktport 1, 3,5 mm.
SW2	Kontaktport 2, 3,5 mm.
	Strömkontakt.











Symboler eller märkning	Beskrivning
	Hörlursuttag, 3,5 mm.

Tabell 1: Enhetsetikett

Symboler eller märkning	Beskrivning
	Detta märke är ett certifieringsmärke som används på elektroniska produkter som tillverkas eller säljs i USA och som intygar att elektromagnetisk interferens från enheten ligger under de gränser som godkänts av Federal Communications Commission.
	CE är en förkortning för Europeiska gemenskaperna och detta märke visar tulltjänstemän i Europeiska unionen att produkten överensstämmer med ett eller flera av EG-direktiven.
	Sortera i enlighet med ditt lands lagar.
	Uppfyller relevanta australiensiska EMC-krav.
	Utrustning med säkerhetsklass II (förstärkt isolering).
	Se användarmanualen
	Märkning för medicinteknisk enhet.
	Uppfyller relevanta japanska EMC-krav.
	China Compulsory Certificate.
	Tillverkare.
	Tillverkningsland.
	Anger den auktoriserade representanten.
	Kapslingsklassning IEC 60529.

Tabell 2: Nätadapter

Symboler eller märkning	Beskrivning
	Listmärkning av typ L och typ R för Kanada och USA
	Recognized Component-märke (erkänd komponent) för Kanada och USA.
	Japansk certifiering för elektriska/elektroniska apparater och komponenter.

Symboler eller märkning	Beskrivning
	China Compulsory Certificate.
	Uppfyller relevanta australiensiska EMC-krav.
	CE är en förkortning för Europeiska gemenskaperna och detta märke visar tulltjänstemän i Europeiska unionen att produkten överensstämmer med ett eller flera av EG-direktiven.
	Märkningen UKCA (UK Conformity Assessed) är en brittisk produktmärkning som används för varor som släpps på marknaden i Storbritannien (England, Wales och Skottland). Den omfattar de flesta varor som tidigare krävde CE-märkning.
	Uppfyller RoHS, Kina.
	Utrustning med säkerhetsklass II (förstärkt isolering).
	Sortera i enlighet med ditt lands lagar.
	UL Energy Verified Mark bekräftar överensstämmelse med krav och förfaranden i utvalda energieffektivitetsbestämmelser samtidigt som det hjälper till att säkerställa tillförlitligheten hos resulterande data eftersom de har mätts av UL, en pålitlig och oberoende tredje part för USA och Kanada.
	Den nya effektivitetsstandard DOE Nivå VI kräver att belastningsfri strömförbrukning inte överstiger 0,100 W för EPS inom ett intervall på <1 W till ≤ 49 W och inte överstiger 0,210W för EPS >49 W till ≤250 W.
	Endast för inomhusanvändning.
	Detta märke är ett certifieringsmärke som används på elektroniska produkter som tillverkas eller säljs i USA och som intygar att elektromagnetisk interferens från enheten ligger under de gränser som godkänts av Federal Communications Commission.

1.2.1 Produktetikett

Produktetiketten för TD Pilot återfinns under det justerbara stativet på enhetens undersida, se *Illustration 1: Produktetikettens placering*, sida 8.

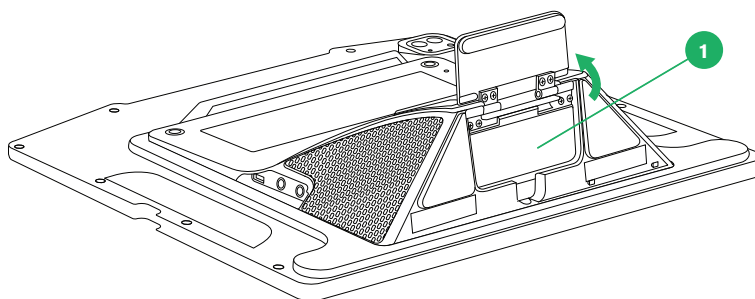

Illustration 1: Produktetikettens placering

Placering	Beskrivning
1	Produktetikett

Vrid det justerbara stativet för att komma åt produktetiketten.

1.3 Avsett ändamål

TD Pilot är främst avsedd som talgenererande enhet. TD Pilot är avsedd att tillhandahålla och fungera som ett komplement till vardagskommunikation för personer med talsvårigheter på grund av skada, handikapp eller sjukdom. Detta avsedda ändamål återspeglas i konstruktionsdetaljer som batterier med lång livslängd, överlägsen ljudkvalitet, hög tålighet och alternativa inmatningsmetoder, däribland Tobii Eye Tracking.



Kontraindikationer: TD Pilot-enheten ska aldrig vara användarens enda medel för kommunikation av viktig information.

Om TD Pilot-enheten fungerar felaktigt kan inte användaren kommunicera med hjälp av den.

1.4 Förpackningens innehåll



Det rekommenderas att du behåller originalförpackningen till TD Pilot.

Om enheten behöver returneras till Tobii Dynavox för garantirelaterade ärenden eller reparation är det bra om den skickas i originalförpackningen eller motsvarande. De flesta transportföretag kräver minst 5 cm förpackningsmaterial runt enheten.

OBS! P.g.a. gemensamma kommissionsförordningar måste allt fraktmaterial, inklusive lådor, som skickas till Tobii Dynavox kasseras.

Det här TD Pilot-paketet innehåller följande:

- 1 TD Pilot enhet med inbyggd Tobii IS5TDL-modul ögonstyrningsenhet
- Förinstallerad ConnectIT-/Rehadapt-monteringsplatta
- TD Snap® (förinstallerad)
- TD Talk (förinstallerad)
- Laddare med USB C-kabel
- Stjärnskruvmejsel
- Startguide
- Dokument om säkerhet och överensstämmelse
- Justerbart fäste
- Resefodral

2 Säkerhet

TD Pilot-enheten har testats och godkänts enligt alla specifikationer och standarder som anges i *Bilaga B Information om överensstämmelse, sida 39* i den här användarmanualen och i *Bilaga D Tekniska specifikationer, sida 42* – inklusive, men inte begränsat till, standarden för medicinska enheter (klass 1/typ B). I syfte att garantera en säker användning av TD Pilot finns det emellertid några säkerhetsvarningar som bör observeras:

 Alla allvariga händelser som inträffat kopplade till TD Pilot ska anmälas till tillverkaren och den behöriga myndigheten i den medlemsstat där användaren och/eller patienten är etablerad

 **Utrustningen får inte modifieras.**

 Reparationer av Tobii Dynavox-enheten måste utföras av Tobii Dynavox eller ett reparationscenter som är auktoriserat och godkänt av Tobii Dynavox.

 **Kontraindikationer:** TD Pilot-enheten ska aldrig vara användarens enda medel för kommunikation av viktig information.

Om TD Pilot-enheten fungerar felaktigt kan inte användaren kommunicera med hjälp av den.

 TD Pilot får inte användas som en livsuppehållande enhet och man ska inte förlita sig på den ifall den inte fungerar på grund av strömavbrott eller andra orsaker.

 Det kan finnas risk för kvävning om smådelar lossnar från TD Pilot-enheten.

 TD Pilot-enheten får inte utsättas för eller användas i väderförhållanden som ligger utanför de tekniska specifikationerna för TD Pilot-enheten.

 TD Pilot-enheten får endast användas tillsammans med tillbehör som är gjorda för TD Pilot och där monteringsanvisningar medföljer tillbehöret.

 Laddningssladden kan utgöra en stryplingsrisk för små barn. Lämna aldrig små barn oövervakade med laddningssladden.

 Små barn eller personer med kognitiva funktionshinder bör inte ha tillgång till eller använda TD Pilot-enheten såvida det inte sker under en förälders eller annan vuxens överinseende.

 Om TD Pilot-enheten inte fungerar som den ska eller vid elektrostatisk urladdning, starta om enheten.

 Fäst inte dekorationer, klistermärken, papper eller liknande på skärmsidan av TD Pilot-enheten. Detta kan påverka Eye tracking eller pekskärmsfunktionen.

 Tvinga aldrig in en kontakt i ett uttag. Om kontakten inte kan sättas in i uttaget relativt lätt passar de förmodligen inte ihop. Kontrollera att kontakten matchar uttaget och att du har placerat kontakten rätt i förhållande till uttaget.

2.1 Förebygga hörselskador

 Permanent hörselnedsättning kan uppstå om öronsnäckor, hörlurar eller högtalare används på hög volym. För att förhindra detta bör volymen vara inställd på en säker nivå. Med tiden kan din känslighet för höga ljudnivåer försämrans på så sätt att höga ljudnivåer upplevs acceptabla trots att de kan skada hörseln. Om du upplever symtom som ringningar i öronen bör du sänka volymen eller sluta använda öronsnäckor/hörlurar. Ju högre volym, desto mindre tid krävs innan hörseln kan påverkas.

Hörselexperter rekommenderar följande åtgärder för att skydda hörseln:

- Begränsa den tid du använder öronsnäckor eller hörlurar på hög volym.
- Vrid inte upp volymen för att stänga ute omgivande ljud.
- Sänk volymen om du inte hör människor som pratar i din närhet.

Så här fastställer du en säker volymnivå:

- Ställ in volymen på en låg nivå.
- Höj ljudet långsamt tills du hör det tydligt och det känns behagligt, utan förvrängning.

 TD Pilot-enheten kan producera ljud i decibelområden som kan orsaka hörselskador för personer med normal hörsel, även när de utsätts för dem under mindre än en minut. Den här enhetens maximala ljudnivå är i paritet med de ljudnivåer en frisk ung person kan skapa när denne skriker. Eftersom TD Pilot-enheten är avsedd att vara en röstprotos delar den samma möjligheter och risker för att skada hörseln. Högre decibelområden erbjuds för att möjliggöra kommunikation i en högljudd miljö och ska användas med försiktighet och endast vid behov i högljudda miljöer.

2.2 Strömförsörjning och batterier

 TD Pilot-enheten använder litiumjonbatterier. Batterier av denna typ bör förvaras i ett temperaturintervall mellan -20 °C och 40 °C i högst tre månader.

Flytta TD Pilot-enheten och batterierna till ett svalare ställe för att ladda batterierna.

 Utsätt inte batterierna för eld eller temperaturer över 50 °C/122 °F. Det kan leda till att ett batteri slutar fungera, genererar värme, antänds eller exploderar. Observera att temperaturen i extrema fall kan överstiga de gränser som anges ovan, exempelvis i bagageutrymmet på en bil en varm dag. Förvaring av enheten, med batterierna i, i en varm bagagelucka kan med andra ord leda till funktionsfel.

 Plocka inte isär och skada inte batteriet. Följ gällande miljölagar och bestämmelser när du kasserar batterier.

 Användaren får bara byta ut batteriet mot ett TDBW1-batteripaket som säljs av Tobii Dynavox. Om det byts ut mot en felaktig batterityp finns det risk för explosion.

 För att TD Pilot-enheten ska fungera på ett säkert sätt ska du endast använda laddare, batterier och tillbehör som har godkänts av Tobii Dynavox.

 Öppna eller modifiera inte TD Pilot-enhetens eller strömförsörjningsenhetens hölje (med undantag för batteriluckan) eftersom du kan utsättas för potentiellt farlig elektrisk spänning. Enheten innehåller inga delar som kräver underhåll. Om TD Pilot-enheten eller tillhörande kringutrustning har utsatts för mekanisk skada **ska du inte använda dem**.

 Om batteriet inte är laddat och TD Pilot inte är ansluten till strömförsörjningsenheten kommer TD Pilot-enheten att stängas av.

 Kontakta Tobii Dynavox om strömkabeln skadats för att få en ny.

 Anslut ingen enhet med strömförsörjning av icke-medicinsk kvalitet till någon anslutning på TD Pilot-enheten. Dessutom ska alla konfigurationer uppfylla systemstandard IEC 60601-1. Den som kopplar ytterligare utrustning till signalgången eller signalutgången konfigurerar ett medicintekniskt system och är därför ansvarig för att säkerställa att systemet uppfyller kraven i systemstandard IEC 60601-1. Denna enhet får uteslutande sammankopplas med IEC 60601-1-certifierad utrustning i patientmiljöer och IEC 60601-1-certifierad utrustning utanför patientmiljöer. Kontakta den tekniska serviceavdelningen hos din lokala representant om du är tveksam.

 Strömförsörjningsenhetens eller stickproppens apparatkontakt används för att stänga av enheten. Placera inte TD Pilot-enheten så att det är svårt att komma åt denna.

 Särskilda regler gäller vid frakt av litiumjonbatterier. Om batterierna tappas, krossas, punkteras, kastas, hanteras på fel sätt eller kortsluts kan de antändas och är farliga i bränder.

Hänvisa till IATA:s regelverk när du skickar litiummetall eller litiumjonbatterier eller celler: <http://www.iata.org/whatwedo/cargo/dgr/Pages/lithium-batteries.aspx>

 Låt inte batterierna stå oladdade under längre perioder för att undvika djupurladdning.

 TD Pilot får endast användas tillsammans med NGE60-TD strömförsörjningen.

2.3 Montering

 TD Pilot ska monteras med godkända fästen enligt instruktionerna. Tobii Dynavox eller dess ombud ansvarar inte för skador på person eller egendom till följd av att en TD Pilot faller från monterad position. Montering av en TD Pilot sker helt på användarens egen risk.

2.4 Nödsituationer

 Förlita dig inte på enheten för nödsamtal och banktransaktioner. Vi rekommenderar att du har flera olika kommunikationskanaler vid en eventuell nödsituation. Banktransaktioner bör endast utföras med ett system som rekommenderats och godkänts enligt din banks riktlinjer.

2.5 Infrarött ljus

 TD Pilot Ger ifrån sig pulserande infrarött ljus från ögonstyrningsenheten. Andra enheter som styrs av IR eller som kan störas av IR-ljus kan påverkas av IR-ljuset som avges från TD Pilot. Använd inte TD Pilot i närheten av sådana enheter om funktionen är avgörande.

2.6 Epilepsi

 Vissa personer med **ljuskänslig epilepsi** riskerar att drabbas av epileptiska anfall eller medvetslöshet när de utsätts för vissa blinkande lampor eller ljusmönster i vardagen. Detta kan hända även om personen i fråga inte har någon historia av epilepsi eller aldrig har haft ett epileptiskt anfall.

En person med ljuskänslig epilepsi kan också uppleva problem med TV-skärmar, vissa arkadspel och flimrande lysrör. Sådana personer kan få ett anfall när de tittar på vissa bilder eller mönster på en skärm eller till och med när de exponeras för ljuskällorna i ett ögonstyrningssystem. Omkring 3-5 % av de som drabbas av epilepsi har denna typ av ljuskänslig epilepsi. Många personer med ljuskänslig epilepsi har en förkänning i form av en "aura" eller konstiga förmimmelser före anfallet. Om du känner ett obehag under användningen ska du flytta ögonen från ögonstyrningssystemet.

2.7 Elektricitet

 Öppna inte TD Pilot-enhetens hölje, med undantag för batteriluckan, eftersom du kan utsättas för potentiellt farlig elektrisk spänning. Enheten innehåller inga delar som användaren kan underhålla.

2.8 Mjukvara

 Annan programvara än den som redan är förinstallerad på TD Pilot installeras på användarens egen risk. Extern programvara kan leda till att TD Pilot fungerar felaktigt och omfattas kanske inte av garantin.

2.9 Barnsäkerhet



TD Pilot är ett avancerat datorsystem och en avancerad elektronisk apparat. Således består den av många separata, sammanfogade delar. I händerna på ett barn kan dessa delar skiljas från enheten och eventuellt utgöra en kvävningsrisk eller annan fara för barnet.

Små barn bör inte ha tillgång till eller använda enheten om det inte sker under en förälders eller annan vuxens överinseende.

2.10 Ögonstyrning



Vissa kan bli trötta (på grund av att de fokuserar och koncentrerar ögonen) eller få torra ögon (på grund av att de inte blinkar lika ofta) innan de vant sig vid Eye tracking. Om du känner dig trött eller får torra ögon ska du ta det långsamt och begränsa din sessioner med Eye tracking efter egen nivå.

Vid behov bör du rådfråga vårdpersonal om användning av återfuktande ögondroppar.

2.11 Tredje part



Tobii Dynavox tar inget ansvar för konsekvenser orsakade av att TD Pilot använts för annat än det avsedda användningsområdet, inklusive användning av TD Pilot med tredjepartsprogram och/eller maskinvara som ändrar användningsområdet.

3 Översikt över enheten

3.1 Huvudfunktioner

TD Pilot har vissa inbyggda funktioner.

Standardfunktioner: 1 × ögonstyrningsenhet (Market dependent), 2 × högtalare, 2 × kontaktportar, 1 × mikrofon, 1 × hörlursuttag, 2 × knappar och 1 × USB C-port.

3.2 Produktbeskrivning

3.2.1 Uttag, sensorer och knappar

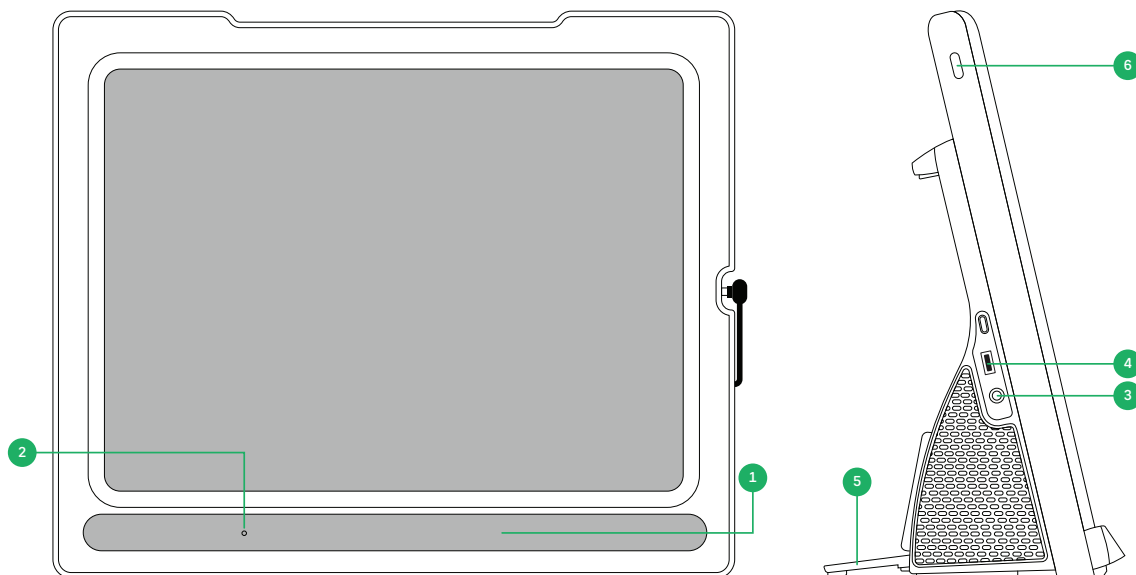

Illustration 2: Framsida och höger sida

Placering	Beskrivning	Placering	Beskrivning
1	Inbyggd Tobii IS5TDL ögonstyrningsenhet	4	USB-C-strömkontakt
2	Mikrofon	5	Vikbara ben
3	Hörlursuttag på 3,5 mm	6	Strömknapp på iPadOS-enhet

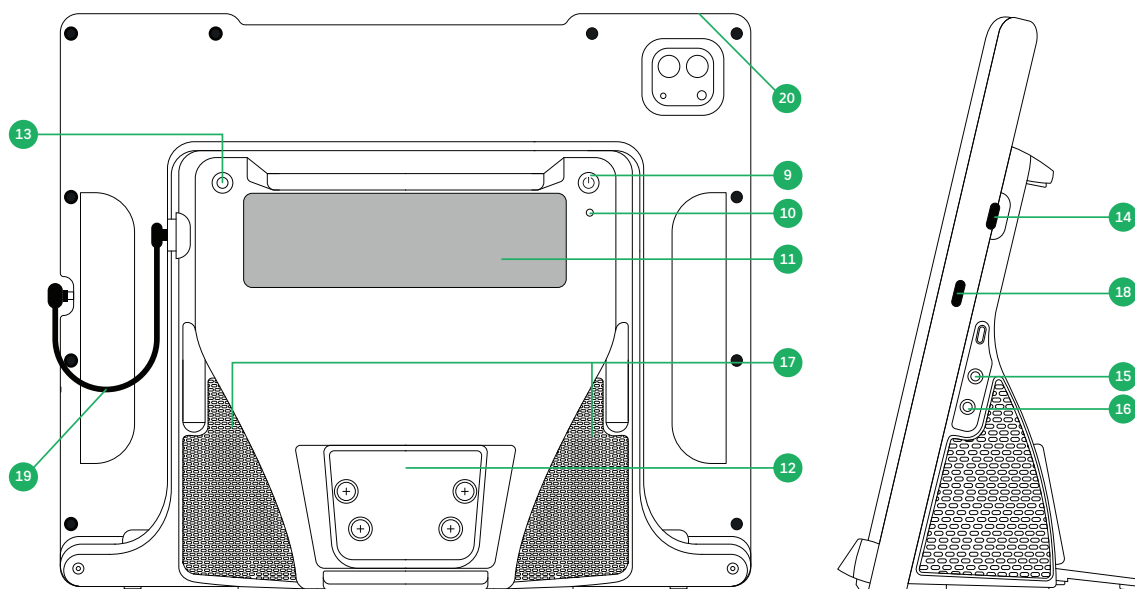

Illustration 3: Baksida och vänster sida

Placering	Beskrivning	Placering	Beskrivning
9	Strömknapp	15	Kontaktport 1
10	Statusindikator	16	Kontaktport 2
11	Partnerfönster	17	Högtalare
12	Monteringsplatta	18	Laddningsport iPadOS-enhet
13	Knappen Trackstatus	19	Inbyggd USB C- till USB C-kabel
14	Inbyggd USB C-anslutning	20	Volymknapp på iPadOS-enhet



Tvinga aldrig in en kontakt i ett uttag. Om kontakten inte går att sätta i utan större besvär kan det hända att den inte är kompatibel. Se till att kontakten passar i porten och är rättvänd innan du ansluter den.

4 Batterier i enheten

4.1 Batterier

Enheden TD Pilot har två inbyggt batterier. Ett batteri i iPadOS-enheten och ett i TD Pilot Base.

Kontrollera iPadens batteristatus i TD Pilot

- I TD Talk visas batteristatusen i skärmens övre högra hörn.
- I TD Snap® visas batteristatusen på instrumentpanelen.
- I TD CoPilot, se 6.3.2 *Batteri*, sida 31

Kontrollera batteristatusen för TD Pilot Base i TD Pilot

- Tryck kort på strömbrytarknappen när enheten är på.
- I TD CoPilot, se 6.3.2 *Batteri*, sida 31

En batterinivåindikation visas i partnerfönstret under ett par sekunder och visar batteristatusen för TD Pilot Base. Det finns ingen batteriindikator (d.v.s. LED) som skickar en varning vid låg batterinivå. Kraften delas mellan iPadOS-enhetens batteri och TD Pilot-batteriet så att de vid kontinuerlig användning når ungefär 0 % samtidigt. iPadOS kommer att visa en varning på skärmen när det är 10 % och 5 % kvar. Normalt innebär detta att också batterinivån för TD Pilot är låg. Mer information finns i *Bilaga D Tekniska specifikationer*, sida 42.

4.2 Ladda enheten.

1. Anslut USB C-nätkabeln till USB C-strömkontakten på Power Connector på TD Pilot-enheten.
2. Anslut nätadaptern till ett eluttag och ladda TD Pilot-enheten tills batteriet är fulladdat.



TD Pilot startar automatiskt när den laddar enheten ifall TD Pilot är avstängd.

Information om enhetens batteriförvarings- och laddningstemperaturer finns i 2 *Säkerhet*, sida 10.

4.2.1 Statusindikatorns beteende

Statusindikatorn lyser i tre (3) färger:

- Fel — Röd
- Laddar — Blå
- Ström på — Pulserande grön

Mer information finns i *Bilaga C Information om statusindikator*, sida 41

4.3 Byta batteri



Användaren får bara byta ut batteriet mot ett TDBW1-batteripaket som säljs av Tobii Dynavox. Om det byts ut mot en felaktig batterityp finns det risk för explosion.

Följ instruktionerna som medföljer ersättningsbatteripaketet vid byte av batteri.

5 Använda enheten

För många av stegen vid konfigurationen av TD Pilot-enheten krävs att man kan läsa och använda sina händer. Följ användarmanualen och startguiden.

5.1 Minimikrav för IT och system

5.1.1 Allmänt

TD Pilot är ett programvarubaserat medicintekniskt system som omfattar specialanpassad hårdvara och en integrerad datorplattform. För att TD Pilot ska fungera korrekt måste den användas i den systemmiljö som tillverkaren har angett. Användning utanför dessa angivna villkor kan leda till försämrade prestanda eller funktionsförlust.

5.1.2 Hårdvarumiljö

TD Pilot levereras som ett komplett system bestående av tillverkargodkända hårdvarukomponenter, inklusive en integrerad iPad-baserad datorplattform och hårdvara för ögonspårning. Ingen ytterligare extern datorutrustning krävs för avsedd användning av TD Pilot.

Den hårdvara som tillhandahålls av tillverkaren är konfigurerad och testad för att fungera med det installerade operativsystemet och enhetens programvara. Endast hårdvarukomponenter som tillhandahålls eller godkänts av tillverkaren får användas med TD Pilot.

5.1.3 Operativsystem och programvarumiljö

TD Pilot fungerar på en **iPadOS-plattform** som stöds. Operativsystemets version och systemkonfiguration kontrolleras och valideras av tillverkaren som en del av TD Pilot-systemet.

Endast programvara, konfigurationer och kompatibla program från tredje part som godkänts av tillverkaren får installeras eller användas. Installation av programvara som inte stöds, ändring av systeminställningar eller användning av operativsystemversioner som inte stöds kan påverka enhetens prestanda och rekommenderas därför inte.

5.1.4 IT-nätverksmiljö

Nätverksanslutning krävs **inte för enhetens primära kommunikationsfunktioner**.

Om nätverksanslutning används (till exempel för programuppdateringar, licenshantering, molnbaserade tjänster eller fjärrsupport) bör enheten vara ansluten till ett stabilt **TCP/IP-standardnätverk**. Nätverkets tillgänglighet och prestanda kan påverka dessa valfria funktioner.

5.1.5 IT-säkerhet och åtkomstkontroll

Enheten utnyttjar de säkerhetsmekanismer som tillhandahålls av det underliggande operativsystemet för att säkerställa systemintegritet och dataskydd.

Åtkomsten till enheten bör begränsas till behöriga användare genom tillgängliga mekanismer för åtkomstkontroll på enhetsnivå. Användare bör följa allmänna rekommendationer för enhets säkerhet, bland annat genom att upprätthålla åtkomstkontroller i systemet och installera programuppdateringar från tillverkaren när sådana finns tillgängliga.

5.2 Starta enheten

Starta TD Pilot på följande sätt:

1. Tryck på strömbrytaren på TD Pilots baksida. (Placering 9 i)



TD Pilot startar automatiskt när den laddar enheten ifall TD Pilot är avstängd.

När enheten har startats lyser strömindikatorn rött, pulserar blått eller grönt.

Ett fast blått ljus anger exempelvis att den laddas, men att strömmen inte är på. Om indikatorn pulserar (oavsett färg) är TD Pilot PÅ. Annars är den AV.

Mer information om LED-beteende finns i *4.2.1 Statusindikatorns beteende, sida 16*.

5.3 Stänga av enheten

iPadOS-enheten och TD Pilot Base stängs av var för sig. TD Pilot Base kan endast stängas av med strömknappen. Normalt behöver iPadOS-enheten aldrig stängas av, precis som en mobiltelefon. När skärmen är låst varar batteriet i iPadOS-enheten i flera dagar utan laddning.

Stäng av TD Pilot Base genom att trycka på strömknappen (placering 9 i) i tre sekunder. Om tillbehöret av någon anledning kraschar eller inte svarar, håll ner strömknappen i 10 sekunder för tvingad avstängning.

5.4 Första starten

När TD Pilot startas för första gången måste du gå igenom Apple out-of-the box. När TD Pilot har installerats kommer specifika appar att installeras på Apple iPadOS-enheten. Hela installationsprocessen tar mellan 10-15 minuter.

5.5 Konfigurera ögonstyrningsåtkomst







Om tillämpligt



Do **INTE** aktivera ögonstyrning i iPadOS-inställningar under *Inställningar/Tillgänglighet/Ögonstyrning*. Det kommer att påverka TD Pilots ögonstyrning.

5.5.1 Konfigurera iPadOS för ögonstyrningsåtkomst.

Steg	Plats	Åtgärd
1		 (i iPadOS).
2	På vänster sida	Välj Face ID och lösenkod .
3	På höger sida	Sätt PÅ USB-tillbehör under TILLÅT ÅTKOMST NÄR LÅST.  Inte tillgänglig på finansierade/hanterade enheter.
4	På vänster sida	Välj Hemskärm och Docka .
5	På höger sida	Välj Använd stora app-ikoner , under APP-IKONER.
6	På vänster sida	Välj Visning och ljusstyrka .
7	På höger sida	Välj Mörkt under UTSEENDE.
8		Välj Textstorlek .
9		Flytta reglaget för textstorlek hela vägen till höger.  Detta ökar textstorleken i alla kompatibla program.
10	På vänster sida	Välj Visning och ljusstyrka .
11	På höger sida	Välj Visa .  Denna inställning är inte tillgänglig på iPads som är mindre än 11 tum.
12		Välj Zoomad .
13		Välj Ställ in .
14		Välj Använd zoomad i popup-fönstret.
15	På vänster sida	Välj Allmänt .
16		Välj Stäng av
17		Tryck på strömbrytaren på iPadOS-enhetens ovansida för att starta om den. (Position 6 i).

5.5.2 Konfigurera AssistiveTouch

AssistiveTouch är utformad för personer som har svårt att peka på skärmen. Med AssistiveTouchmenyn kan användaren utföra pekfunktioner, såsom att trycka och skrolla, med ögonstyrning. Den tillhandahåller också genvägar som är åtkomliga via ögonstyrning såsom hemskärmen och appväxlaren som normalt nås via pekstyrning. AssistiveTouch används för åtkomst via ögonstyrning i alla iOS-appar utom TD kommunikationsappar, inklusive TD Snap® och TD Talk.

 AssistiveTouch är inte avsedd att användas till TD Snap® och TD Talk. I apparna TD Snap® och TD Talk kan ögonstyrning användas utan AssistiveTouch.

Steg	Plats	Åtgärd
------	-------	--------

1

Välj **Inställningar**  (i iPadOS).

2

På vänster sida Välj **Tillgänglighet**.

3

På höger sida Välj **Pekstyrning** under FYSISKT OCH MOTOR.

4

Välj **AssistiveTouch**

5

Sätt PÅ **AssistiveTouch**.



Nu är blickstyrning aktiverad.

Du kommer att se pekaren som visar var på skärmen din ögonstyrning finns. Menyknappen för AssistiveTouch visas till höger om skärmen.



Om du uppmanas att anpassa överordnad meny väljer du **Avbryt**.

6

Dra menyknappen för AssistiveTouch till skärmens högra övre tredjedel.

5.5.3 Anpassa AssistiveTouch-menyn

Steg	Plats	Åtgärd
------	-------	--------

1

Välj **Inställningar**  (i iPadOS).

2

På vänster sida Välj **Tillgänglighet**.

3

På höger sida Välj **Pekstyrning** under FYSISKT OCH MOTOR.

4

Välj **AssistiveTouch**.

5

Välj **Anpassa överordnad meny**.

6

Välj **+** för att ändra antalet symboler till 8.

7

Välj **Notiscenter**.

8

Svep längst ner i listan.

9

Välj **Pausa/återuppta fokus**.

10

Tryck var som helst utanför listan för att stänga den.

11

Välj knappen **Gester**.

12

Svep till **Flytta meny**.

13

Välj **Flytta meny**.

14

Tryck var som helst utanför listan för att stänga den.

15

Fortsätt att redigera menysymbolerna tills meny matchar detta:



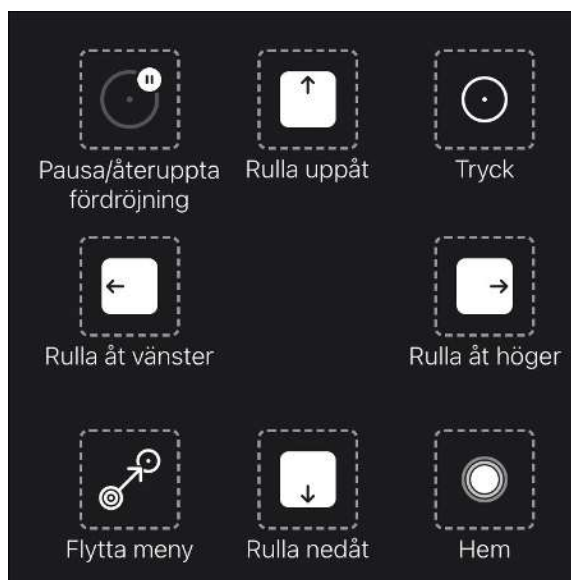

AssistiveTouch-meny för TD Talk



AssistiveTouch-meny för TD Snap

5.5.4 Konfigurera fokus kontroll

Steg	Plats	Åtgärd
1		Välj Inställningar  (i iPadOS).
2	På vänster sida	Välj Tillgänglighet .
3	På höger sida	Välj Pekstyrning under FYSISKT OCH MOTOR.
4		Välj AssistiveTouch .
5		Svep till Fördröjningsstyrning
6		Sätt PÅ Fördröjningsstyrning .
7		Svep till längst ner.
8		Välj – (minustecknet) intill Sekunder för att ändra fördröjningstiden till 1,5 sekunder.
		 Denna inställning för fokuseringstid är för att komma igång. Du kan ändra fokuseringstiden senare för att passa dina behov.
9		Svep upp från mitten längst ner på skärmen för att gå till Hemskärmen .

5.5.5 Väcka och låsa upp din enhet

Din TD Pilot vaknar automatiskt när ögonstyrningsenheten upptäcker dina ögon. Lås upp TD Pilot genom att välja knappen AssistiveTouch och sedan Hem.

Prova nu:

1. Tryck på strömbrytaren på iPadOS-enheten (placering 6 i) för att låsa TD Pilot.
2. Titta på skärmen i några ögonblick.
3. TD Pilot kommer att vakna och visa låsskärmen.
4. Tryck eller använd din blick för att välja knappen **AssistiveTouch-meny**.
5. Välj **Hem**.



Om du vill ha extra säkerhet på din enhet rekommenderar vi att du använder Face ID. Med Face ID kan du låsa upp TD Pilot utan att behöva ange en lösenkod varje gång.

Ställa in Face ID i iPadOS Inställningar > Face ID och lösenkod.

5.6 Användning av appar med AssistiveTouch (om tillämpligt)

När du är redo att gå utanför din kommunikationsprogramvara använder du AssistiveTouch för att komma åt andra appar på din iPad. Ögonstyrningsinställningarna och beteendet i AssistiveTouch skiljer sig från de i din kommunikationsprogramvara, så det kan krävas lite justeringar i iPadens inställningar.

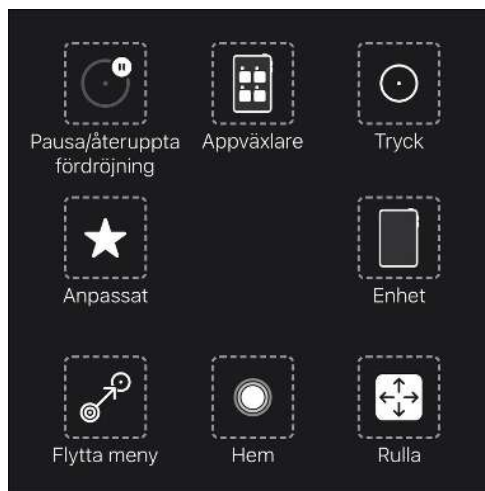

AssistiveTouch-meny för TD Talk

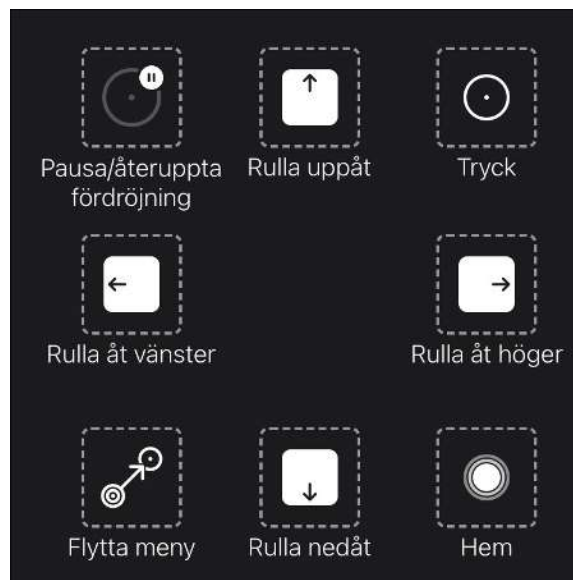

AssistiveTouch-meny för TD Snap®

AssistiveTouch-menyn är ett navigeringsverktyg för ögonstyrning som låter dig trycka, svepa, ändra volym, växla mellan appar och mycket mer med dina ögon.



Se till att titta på korten Finjustera ögonstyrning om du tycker det är svårt att använda AssistiveTouch.

5.6.1 Åtkomst till AssistiveTouch-menyn

TD Talk

1. Fokusera blicken under skärmen, i mitten av ögonstyrningsenheten eller på ögonstyrningsenhetens yta.

(AssistiveTouch) knappen  blir synlig nere i mitten av skärmen.

2. Välj knappen (AssistiveTouch)  för att aktivera AssistiveTouch.

(AssistiveTouch) knappen  blir synlig på skärmen.

3. Välj knappen (AssistiveTouch)  för att öppna AssistiveTouch-menyn.

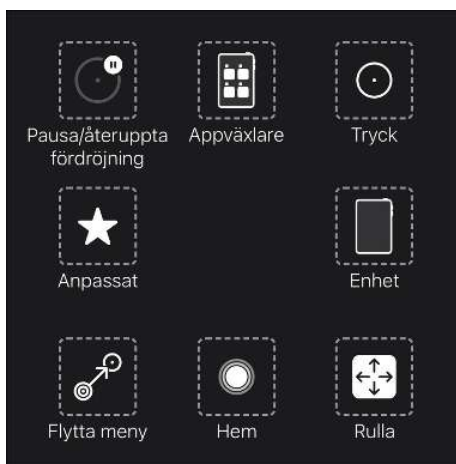

TD Snap

1. Välj knappen **Instrumentpanel** i verktygsfältet.
2. Välj knappen **Ögonstyrning (iOS)**.
3. Välj knappen **Starta AssistiveTouch**.

(AssistiveTouch) knappen  blir synlig på skärmen.

4. Välj knappen (AssistiveTouch)  för att öppna AssistiveTouch-menyn.



5.6.2 Ta en paus när det behövs

Pausa ögonstyrningen för att läsa eller vila och återuppta den sedan när du önskar.

1. Öppna AssistiveTouch-menyn.
Mer information finns i [5.6.1 Åtkomst till AssistiveTouch-menyn, sida 21](#)
2. Välj **Pausa fokus** för att pausa ögonstyrningen.



Upprepa stegen för att återuppta ögonstyrningen.

5.6.3 Använda enheten med ögonen

Trycka och skrolla är tillgängligt högst upp i AssistiveTouch-menyn. Andra pekgeste som hålla och dra, trycka länge och dubbelklicka finns under Anpassat i AssistiveTouch-menyn.

Skrolla

1. Öppna menyn AssistiveTouch.
Mer information finns i [5.6.1 Åtkomst till AssistiveTouch-menyn, sida 21](#)

2. Beroende på kommunikationsprogrammet:

För TD Talk:	För TD Snap:
<ol style="list-style-type: none">1. Välj siduppsättningen Scroll knappen från AssistiveTouch-menyn2. Välj siduppsättningen scroll direction.3. Placera pekaren i det område på skärmen där du vill skrolla.	<ol style="list-style-type: none">1. Välj siduppsättningen scroll direction från AssistiveTouch-menyn.2. Placera pekaren i det område på skärmen där du vill skrolla.

AssistiveTouch återgår till tryck när en annan åtgärd, såsom skrolla eller pausa, har utförts. Du kan ändra den åtgärd som den återgår till eller ta bort den helt och hållet i: **iPad OS Settings > Accessibility > Touch > AssistiveTouch > Fallback Action**.

5.6.4 Flytta AssistiveTouch-knappen

Du kan behöva flytta runt knappen AssistiveTouch på skärmen för att få den ur vägen.

1. Öppna menyn AssistiveTouch.

Mer information finns i *5.6.1 Åtkomst till AssistiveTouch-menyn, sida 21*

2. Välj **Flytta meny** i AssistiveTouch-menyn.

3. Håll blicken på skärmen där du vill att menyknappen för AssistiveTouch ska vara.

5.6.5 Att välja lämpliga appar

Ställ dig själv följande frågor när du funderar på appar att använda med ögonstyrning:

- Har du de förmågor (d.v.s. trycka, skrolla, hålla länge) som krävs för att använda appen?
- Om du inte har de förmågor som krävs, är appen ett bra sätt för dig att öva på att tillägna dig dessa förmågor?
- Är appen intressant och motiverande? När du är motiverad är det större sannolikhet att du arbetar hårdare och med mer uthållighet när du försöker använda svåra appar.
- Finns det inställningar i iPadens operativsystem eller TD CoPilot som kan göra appen mer tillgänglig med ögonstyrning? För mer information, se *A4.4 Finjustera ögonstyrning, sida 37*
- Kan du konfigurera inställningar i appen för att anpassa dem till dina nuvarande förmågor? Detta kan inkludera att ändra från stående till liggande, ändra inställningar för svarstid och timeout i spel, ersätta komplexa uppgifter (välj och dra) med enklare (välj) eller visa färre alternativ på skärmen.

5.7 Använda ögonstyrning

Om tillämpligt

TD Pilot-enheter fungerar som vanligt oavsett glasögon, kontaktlinser, ögonfärg eller ljusförhållanden. Eye tracking gör det möjligt för dig att styra din iPad med dina ögon med AssistiveTouch-applikationer. Med AssistiveTouch kan du interagera med program och förbättra ögonstyrningsupplevelsen med hjälp av en rad olika inställningar.

5.7.1 Positionering

Förbered användaren för att använda ögonstyrning genom att se till att personen är bekvämt placerad. Om personen använder glasögon ska hen ha dem på sig och glasen ska vara rena.

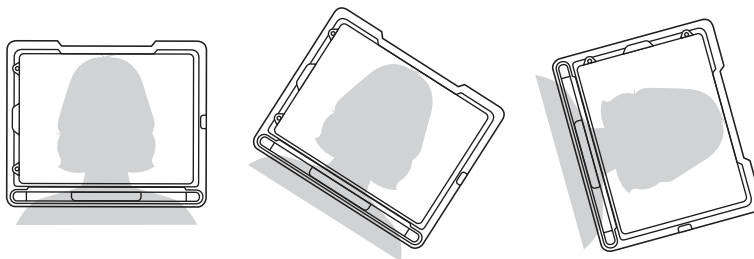

Placera TD Pilot på monteringsystemet eller en stabil yta i, eller strax nedanför, ögonhöjd på ca 65 cm (25,6 tum) avstånd.

Om användarens huvud lutar åt vänster eller höger ska TD Pilot lutats lika mycket. Det är viktigt att skärmens vinkel överensstämmer med vinkeln på användarens ansikte.

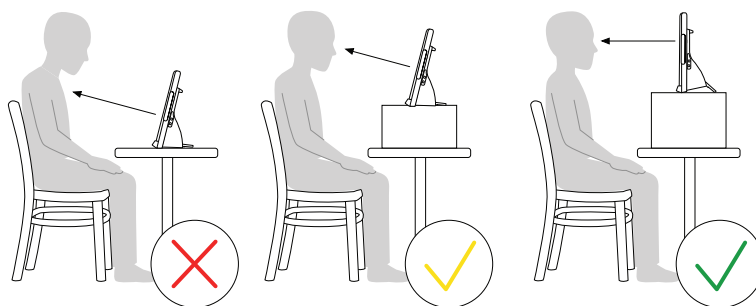

De flesta användare som sitter vid ett skrivbord eller bord behöver ha TD Pilot placerad högre än bordsytan. Enhetens placering kan behöva finjusteras under kalibreringsstegen, se *6.1 Kalibrering*, sida 28.



Justera alltid enheten så att det passar användaren, inte tvärtom.

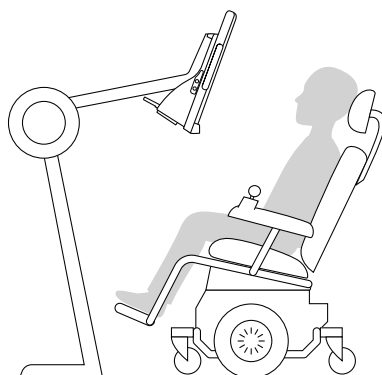

Ett monteringsystem är det bästa alternativet för en bra placering som är enkel att justera under dagen. Det finns flera tillgängliga monteringsalternativ t.ex. golvstativ, bordsstativ och rullstolsstativ. Besök www.TobiiDynavox.com eller kontakta din lokala Tobii Dynavox-partner.

5.7.2 Tips för utomhusanvändning

Här är några tips för bättre prestanda när ögonstyrningsenheten används utomhus, speciellt i starkt solsken:

- Det kan vara bra att kalibrera om under olika tider på dagen på grund av omgivningsförändringar såsom ändrat ljus eller efter att ha varit inomhus och gått ut.
- Använd en keps eller liknande för att skugga ögonen. Detta kommer att förbättra ögonstyrningsenhetens prestanda avsevärt.
- Undvik direkt solljus på ögonstyrningsenheten för att den ska spåra så bra som möjligt.



Om TD Pilot placeras i direkt solljus en varm dag kan den överhettas.

5.7.3 Trackbox

Med TD Pilot kan man röra huvudet väldigt fritt. Om TD Pilot är korrekt kalibrerad och placerad framför användaren krävs inga ytterligare justeringar.

TD Pilot genererar en spåringsruta av branschledande storlek med de ungefärliga måtten 30 cm × 20 cm × 20 cm (bredd × höjd × djup). Trackbox är en osynlig ruta placerad ca 60 cm rakt ut från en punkt strax ovanför mitten av skärmen.

Vid 70 cm tillåter TD Pilot att huvudet förflyttas i sidled ca 50 x 36 cm eller 35 x 30 cm beroende på vilken ögonstyrningsenhet TD Pilot är utrustad med. Mer information finns i *Bilaga D Tekniska specifikationer*, sida 42.

För att Eye tracking ska fungera korrekt måste alltid minst ett av användarens ögon hela tiden vara inom trackboxen.

5.7.4 Trackstatus

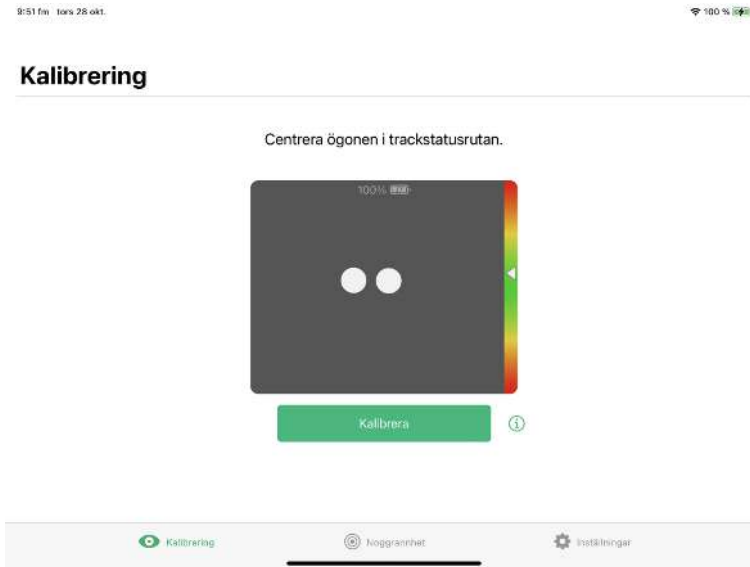

Funktionen **Trackstatus** används för att kontrollera att användaren är korrekt placerad framför ögonstyrningsenheten.

- Ögonindikatorerna, de två (2) vita punkterna, representerar användarens ögon och hur denne är placerad i förhållande till skärmen. För optimal placering ska ögonindikatorerna vara i mitten av det svarta området.
- Den färgade mätaren till höger med den vita pilen — hur långt ifrån eller nära skärmen användaren är placerad.
 - If the white arrow is in the middle of the green area of the bar, the user is at the optimal distance from the screen.
 - If the arrow is on the lower part of the bar — move the user closer.
 - If the arrow is on the upper part of the bar — move the user farther away from the device.

1. Välj ett av följande sätt för att öppna Trackstatus:
 - Välj knappen **Trackstatus** placering 13 i på enheten.



- Öppna TD CoPilot appen genom att välja TD CoPilot -symbolen.

2. Placera enheten framför användaren.

5.8 Använda det justerbara stället

TD Pilot har ett inbyggt justerbart ställ som låter användaren placera TD Pilot-enheten i flera olika lägen för bästa möjliga Eye tracking.

Följ dessa instruktioner för att använda det justerbara stället:

- 1 Vik ut det justerbara stället från dess läge längst ner på enheten.

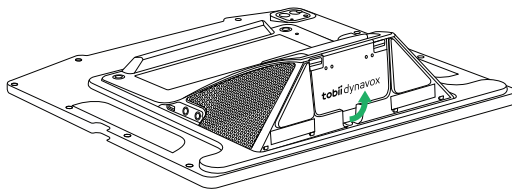

Det justerbara stället är invikt under enheten.

- 2 Välj i vilket läge det justerbara stället ska användas.

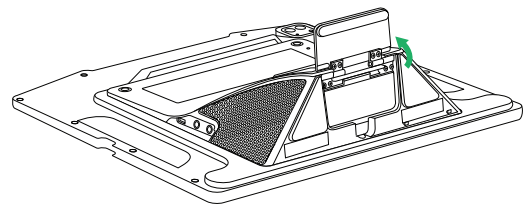

Rotera ut det justerbara stället till önskat läge.

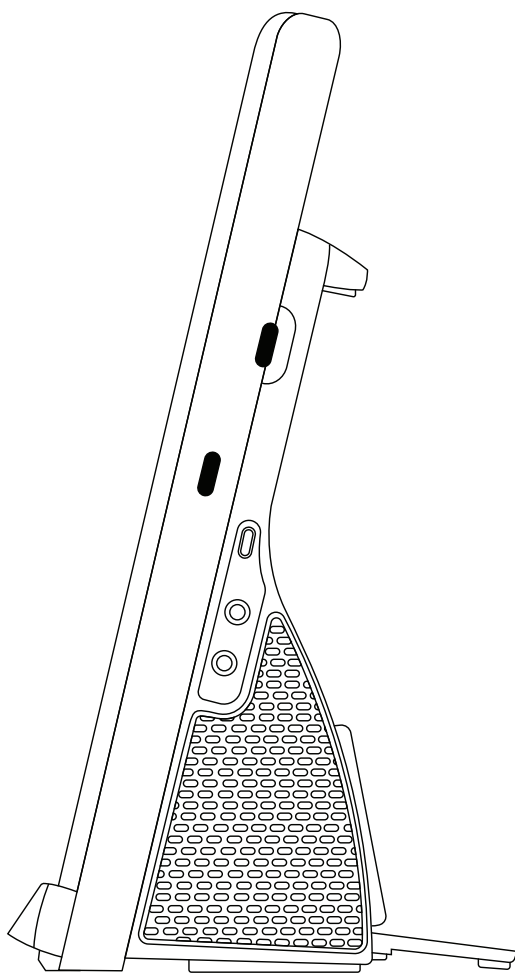

Placera TD Pilot i upprätt läge.

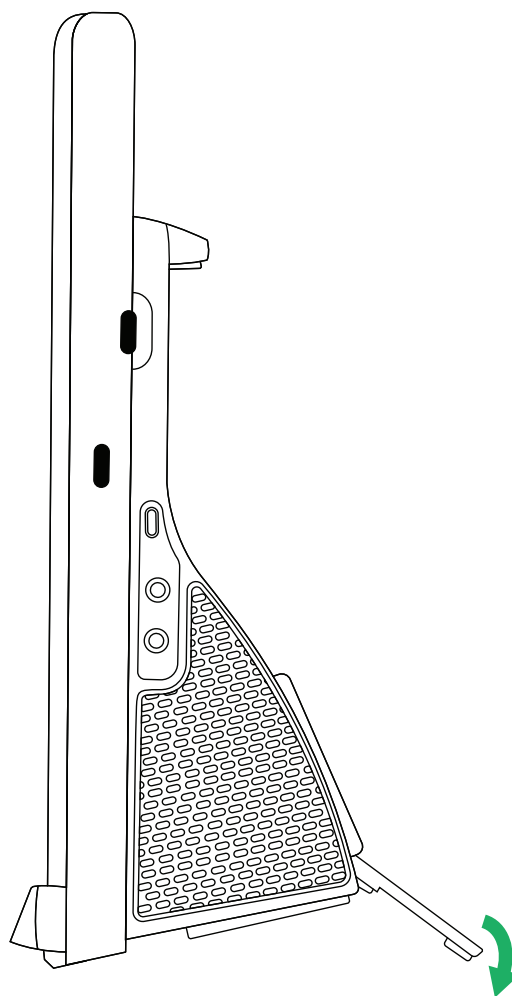

Anpassa det justerbara ställets vinkel så att TD Pilot är väl inriktad för användaren.

5.9 Använda partnerfönster

Partnerfönstret speglar meddelandefönstret i TD Snap® eller TD Talk. Av integritetsskäl kan partnerfönstret sättas på och stängas av i TD Snap® eller TD Talk.

De finns också andra alternativ för partnerfönstret som kan sättas på eller stängas av, såsom alternativ för Visa text vid uppläsning och visning av en ellips när användaren skriver.

5.10 Justera volymen

Justera volymen med hjälp av volym upp-knappen och volym ner-knappen på iPadOS-enheten.



Det går också att justera volymen i ditt Tobii Dynavox-kommunikationsprogram.



För TD Talk måste användaren använda volymkontrollerna i kontrollcentret i iPadOS.

5.11 Återställa enheten

För att återställa enheten till fabriksinställningarna, se följande information:

Språk	Länk
Engelska	https://support.apple.com/en-us/108931
Tyska	https://support.apple.com/de-de/108931
Franska	https://support.apple.com/fr-fr/108931
Spanska	https://support.apple.com/es-mx/108931
Holländska	https://support.apple.com/nl-nl/108931
Svenska	https://support.apple.com/sv-se/108931
Norska	https://support.apple.com/no-no/108931
Danska	https://support.apple.com/da-dk/108931
Förenklad kinesiska	https://support.apple.com/zh-cn/108931
Japanska	https://support.apple.com/ja-jp/108931
Italienska	https://support.apple.com/it-it/108931
Finska	https://support.apple.com/fi-fi/108931
Arabiska	https://support.apple.com/ar-sa/108931
Bulgariska	https://support.apple.com/bg-bg/108931

6 TD CoPilot

Programvaran TD CoPilot kan användas för att kalibrera ögonstyrningsenheten, definiera inställningar för kalibrering, kontrollera batteritid för TD Pilot Base osv.

Gör följande TD CoPilot för att få åtkomst till:

1. Välj TD CoPilot-appen, .
2. TD CoPilot öppnas.

6.1 Kalibrering

Ögonstyrningen i TD Pilot kan kalibreras här.

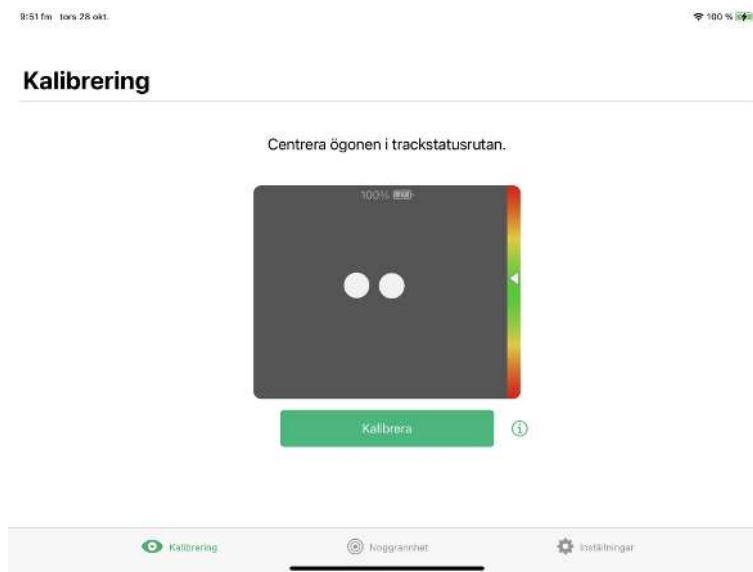

6.1.1 Starta kalibrering

1. Öppna appen **TD CoPilot**.
2. Se till att användaren är korrekt placerad framför TD Pilot-enheten.
För mer information om Placering, se [5.7.1 Positionering, sida 23](#) och [5.7.4 Trackstatus, sida 25](#).
3. Välj knappen **Kalibrera**.
4. Följ anvisningarna på skärmen.

6.2 Noggrannhet

På sidan Noggrannhet kan kalibreringen testas med hjälp av fördefinierade mål på skärmen för att se om användaren behöver kalibrera om ögonstyrningsenheten.

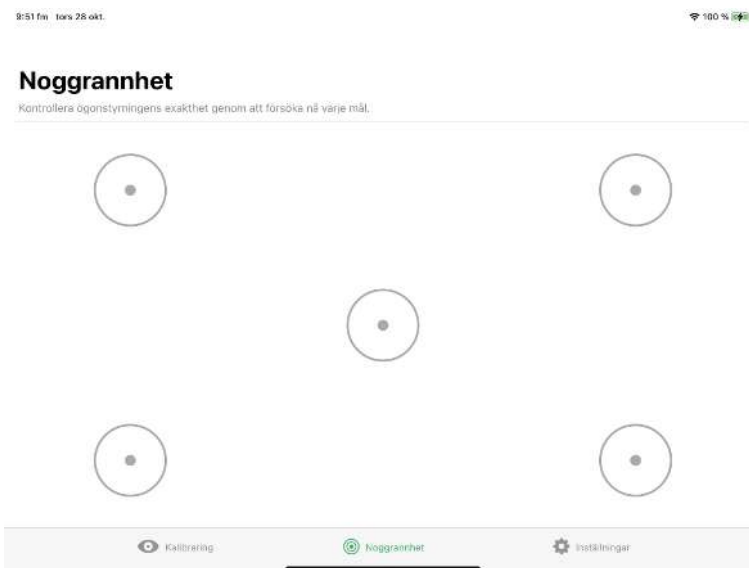

Titta på punkterna i var och en av cirklarna på skärmen för att se hur exakt ögonstyrningen är i detta område.

6.3 Inställningar

6.3.1 Kalibrering

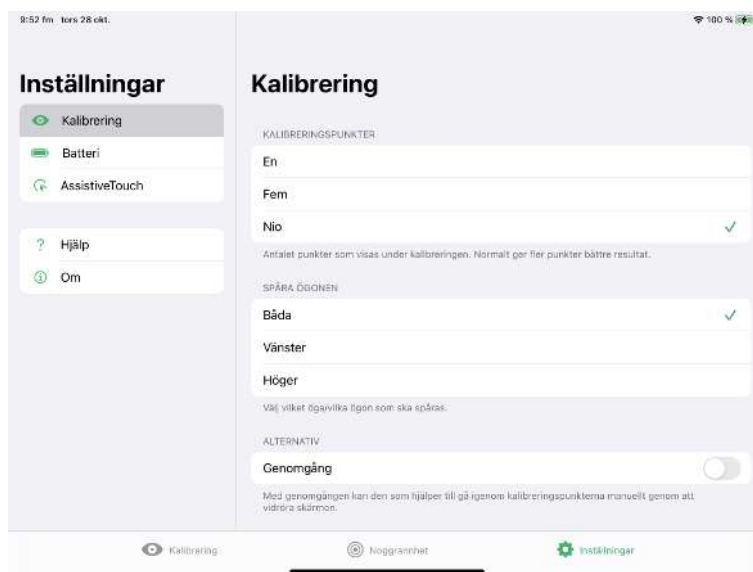

KALIBRERINGSPUNKTER

Välj hur många mål som ska användas för att kalibrera ögonstyrningsenheten. Ju fler kalibreringspunkter som används desto bättre blir kalibreringsresultatet.

1. Öppna appen **TD CoPilot**.
2. Välj knappen **Inställningar**.
3. Välj **KALIBRERINGSPUNKTER**:
 - En
 - Fem
 - **Nio (standard)**

SPÅRA ÖGONEN

Välj vilket öga/ögon ögonstyrningsenheten ska spåra vid ögonstyrning:

1. Öppna appen **TD CoPilot**.
2. Välj knappen **Inställningar**.
3. Välj **SPÅRA ÖGONEN – VÄLJ VILKET ÖGA/VILKA ÖGON SOM SKA SPÅRAS**:
 - **Båda** — Ögonstyrningsenheten spårar båda ögonen (får bästa prestanda) (**standard**).
 - **Vänster** — Ögonstyrningsenheten spårar bara vänster öga.
 - **Höger** — Ögonstyrningsenheten spårar bara höger öga.

ANHÖRIGKONTROLL

1. Öppna appen **TD CoPilot**.
2. Välj knappen **Inställningar**.
3. Välj **ANHÖRIGKONTROLL**:
 - **Genomgång** — Aktivera **genomgång** för att använda genomgångsfunktionen vid kalibreringen.

Med genomgången kan den som hjälper till gå igenom kalibreringspunkterna manuellt genom att vidröra skärmen. (**Standard är Av**).

MÅLALTERNATIV

Det finns två olika målalternativ:

- Färgmål
- Bildmål

Välja färg för färgmålen.

1. Öppna appen **TD CoPilot**.
2. Välj knappen **Inställningar**.
3. Välj knappen **Välj färg**.
4. Välj färg.

Välja bild för bildmålen

1. Öppna appen **TD CoPilot**.
2. Välj knappen **Inställningar**.
3. Välj knappen **Välj bild**.
4. Välj bild från dina bilder.

MÅLHASTIGHET

Välj vilken hastighet målen ska röra sig över skärmen under kalibreringen.

1. Öppna appen **TD CoPilot**.
2. Välj knappen **Inställningar**.
3. Välj **MÅLHASTIGHET**:
 - **Långsam (standard)**
 - **Medel**
 - **Snabb**

MÅLSTORLEK

Välj storlek för målen när de rör sig över skärmen under kalibreringen.

1. Öppna appen **TD CoPilot**.
2. Välj knappen **Inställningar**.
3. Välj **MÅLSTORLEK**:
 - **Liten (standard)**
 - **Medel**
 - **Stor**

6.3.2 Batteri

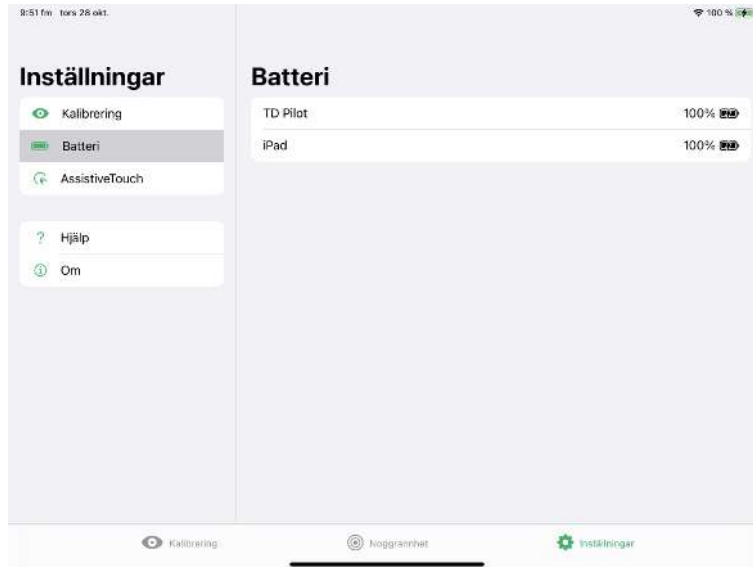

För att se statusen för TD Pilot-batteriet:

1. Öppna appen **TD CoPilot**.
2. Välj **Inställningar**.
3. Välj **Batteri**.



Förklaring av symboler:

- Batterisymbol = drivs med batteri
- Batterisymbol med blixn = laddar
- Bortkopplad = TD Pilot är avstängd eller USB-kabeln är inte ansluten



iPadens batteri visas även överst till höger på din iPad (eller i en app).

6.3.3 AssistiveTouch

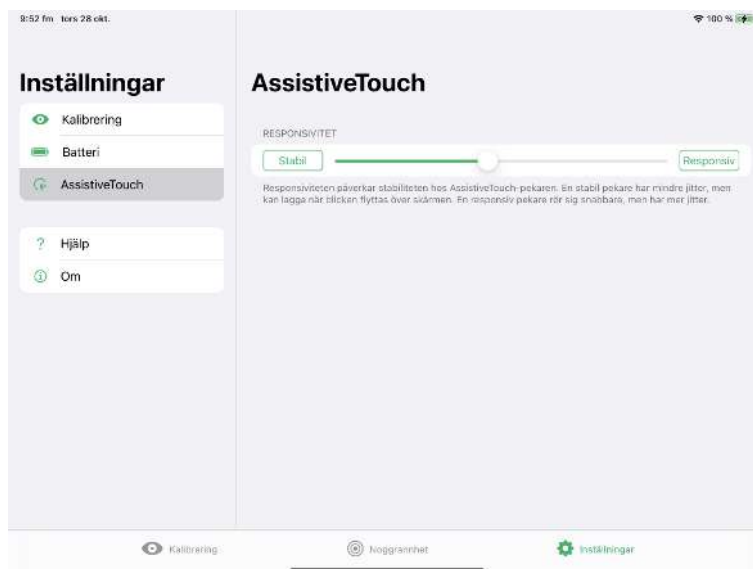

RESPONSIVITET

Responsivitet påverkar stabiliteten hos AssistiveTouch-pekaren. En stabil pekare har mindre jitter, men kan lagga när ögonen flyttas över skärmen. En responsiv pekare rör sig snabbare men har mer jitter.

1. Öppna appen **TD CoPilot**.
2. Välj **Inställningar**.
3. Välj **AssistiveTouch**.
4. Välj knappen **Stabil** eller **Responsiv** för att ställa in nivån för **RESPONSIVITET** till **Stabil** eller **Responsiv**.

6.3.4 Hjälp ?

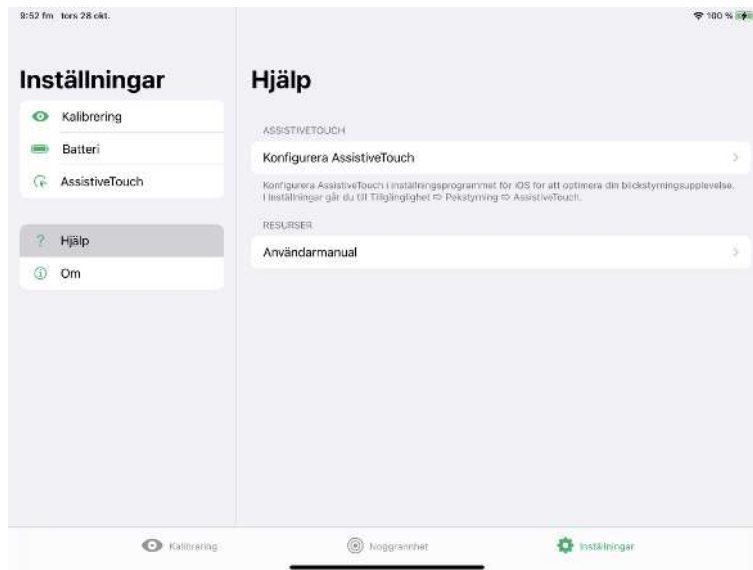

På denna sida finns information om var du går för att optimera ögonstyrningsupplevelsen och var användarmanualen finns.

ASSISTIVETOUCH

- Välj knappen **Konfigurera AssistiveTouch** för att gå till iPadOS-inställningar.

RESURSER

- Välj knappen **Användarmanual** för att öppna användarmanualen som PDF på iPadOS-enheten.

6.3.5 Om

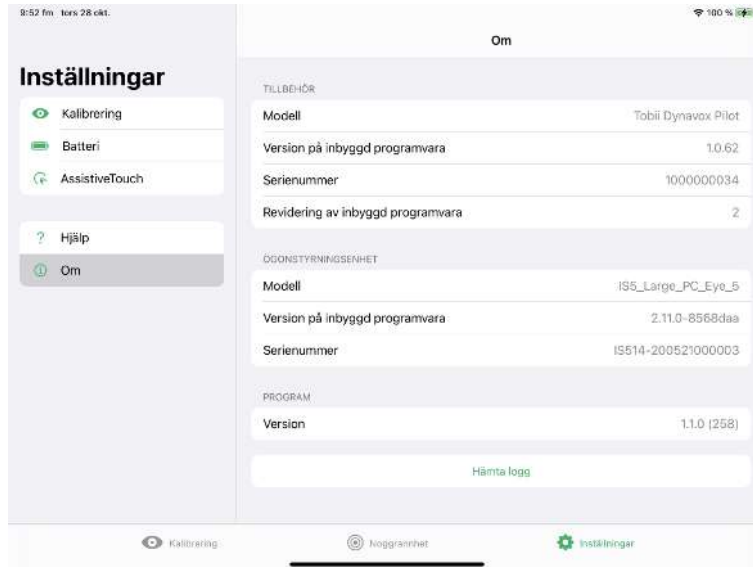

För detaljerad information om TD Pilot och ögonstyrningsenheten:

1. Öppna appen **TD CoPilot**.
2. Välj **Inställningar**.
3. Välj **Om**.

För att hämta loggarna för TD Pilot och ögonstyrningsenheten:

1. Öppna appen **TD CoPilot**.
2. Välj **Inställningar**.
3. Välj **Om**.
4. Välj knappen **Hämta loggar**.

7 Produktvård

7.1 Temperatur och luftfuktighet

7.1.1 Allmän användning - driftstemperatur

TD Pilot bör förvaras i en torr miljö i rumstemperatur. Rekommenderat intervall för temperatur och luftfuktighet för enheten är följande:

- Omgivningstemperatur: 0 °C till 35°C
- Luftfuktighet: 10 % till 95 % vid 40 °C (ingen kondens på enheten)
- Atmosfäriskt tryck: 70 kPa till 106 kPa (525 mmHg till 795 mmHg)

7.1.2 Transport och lagring

Vid transport och lagring är rekommenderat temperaturområde och luftfuktighetsvärde för enheten följande:

- Temperatur: -20 °C till 45 °C (-4 °F till 113 °F)
- Luftfuktighet: 10 % till 95 % vid 40 °C (ingen kondens på enheten)
- Atmosfäriskt tryck: 70 kPa till 106 kPa (375 mmHg till 795 mmHg)

TD Pilot är varken vattentät eller helt vattentålig. Eheten bör inte förvaras under mycket fuktiga eller på annat sätt våta förhållanden. Doppa inte enheten i vatten eller i någon annan vätska. Var noga med att inte spilla vätskor på enheten, särskilt vid kontaktområden som saknar I/O-skydd.

Eheten är registrerad som IP-klass IP54.



IP-klassen gäller endast enheter med I/O-skydd på plats. Adapterläge är undantaget.

7.2 Rengöra enheten

1. Stäng av enheten helt innan den rengörs.
2. Dra ur enhetens kontakt.
3. Avlägsna alla kablar.
4. Torka av alla yttre ytor med servetter med 70-procentig isopropylalkohol, 75-procentig etylalkohol eller Clorox Disinfecting Wipe för infektionskontroll.
5. Låt enheten lufttorka.
6. Alla tillbehör måste också rengöras på samma sätt.
7. Om rengöringen efterlämnar streck kan skärmen putsas med en mjuk torr trasa.
8. Kassera använt rengöringsmaterial på rätt sätt.



Använd inte sprayprodukter direkt på enheten eftersom det kan göra den våt och släppa in fukt i den.

Doppa inte enheten i någon vätska.

Använd inte insektspray på enheten.

7.3 Placering

Använd endast de fästena som rekommenderats av din lokala återförsäljare eller försäljningsrepresentant och kontrollera att de är korrekt monterade och fastsatta i enlighet med anvisningarna. Placera inte enheten på instabila och ojämna underlag.

7.4 Transportera TD Pilot-enheten

Dra ur alla kablar från TD Pilot när du bär enheten.

När du transporterar enheten för reparation, när den ska skickas eller under resor ska TD Pilot-enheten vara avstängd och originalfodralet och -emballaget användas.



Det rekommenderas att du behåller originalförpackningen till TD Pilot.

Om enheten behöver returneras till Tobii Dynavox för garantirelaterade ärenden eller reparation är det bra om den skickas i originalförpackningen eller motsvarande. De flesta transportföretag kräver minst 5 cm förpackningsmaterial runt enheten.

OBS! P.g.a. gemensamma kommissionsförfordningar måste allt fraktmaterial, inklusive lådor, som skickas till Tobii Dynavox kasseras.

7.5 Kassera batterierna

Lägg inte batterierna bland vanligt hushålls- eller kontorsavfall. Följ de lokala föreskrifterna för kassering av batterier.

7.6 Kassera enheten

Släng inte TD Pilot-enheten bland vanligt hushålls- eller kontorsavfall. Följ de lokala föreskrifterna för kassering av elektrisk eller elektronisk utrustning.

Bilaga A Support, garanti, utbildningsresurser och felsökning.

A1 Kundtjänst

Om du behöver hjälp kan du kontakta din lokala återförsäljare eller supporten på Tobii Dynavox. För att du ska få hjälp så snabbt som möjligt bör du ha din TD Pilot-enhet tillgänglig samt, om möjligt, vara ansluten till internet. Du ska också kunna uppge enhetens serienummer. Detta finns under det justerbara stället på TD Pilot Base.

Ytterligare produktinformation och andra supportresurser finns på Tobii Dynavox hemsidan www.tobiidynavox.com.

A2 Garanti

Läs Manufacturer's Warranty som finns inkluderad i paketet.



iPads som köps tillsammans med TD Pilot omfattas inte av den här tillverkarens garanti



Tobii Dynavox garanterar inte att programvaran i TD Pilot uppfyller dina krav, att driften av programvaran kommer att vara oavbruten eller felfri eller att alla programvarufel kommer att åtgärdas.



Tobii Dynavox garanterar inte att TD Pilot uppfyller kundens krav, att driften av TD Pilot kommer att vara oavbruten eller att TD Pilot är fri från fel eller andra defekter. Kunden accepterar att TD Pilot inte fungerar för alla användare och i alla ljusförhållanden.

Läs denna användarmanual noggrant innan du använder enheten. Garantin är bara giltig om enheten används i enlighet med användarmanualen. Om du demonterar TD Pilot Base upphör garantin att gälla.



Det rekommenderas att du behåller originalförpackningen till TD Pilot.

Om enheten behöver returneras till Tobii Dynavox för garantirelaterade ärenden eller reparation är det bra om den skickas i originalförpackningen eller motsvarande. De flesta transportföretag kräver minst 5 cm förpackningsmaterial runt enheten.

OBS! P.g.a. gemensamma kommissionsförfordningar måste allt fraktmaterial, inklusive lådor, som skickas till Tobii Dynavox kasseras.

A3 Utbildningsmaterial



Ingen speciell utbildning krävs för säker och effektiv användning av de huvudsakliga funktionerna i TD Pilot.

Tobii Dynavox tillhandahåller ett omfattande utbildningsmaterial för TD Pilot-produkterna och relaterade kommunikationsprodukter. Materialet finns på Tobii Dynavox webbplats www.tobiidynavox.com. Det rör sig bland annat om startguider, webinarier och utbildningskort för programvaran. Startguiden för TD Pilot och utbildningskort för programvaran medföljer TD Pilot-enheten.

A4 Felsökningsguide

A4.1 Om TD Pilot inte startar

Anslut strömförsörjningen och vänta ett par minuter så att enheten hinner laddas innan du försöker starta den igen. Kontakta kundtjänst om enheten inte startar som den ska. Se *A1 Kundtjänst, sida 36* för kontaktinformation.

A4.2 Utföra en tvingad avstängning av TD Pilot

Håll ner strömbrytaren på enheten i 10 sekunder. Detta stänger av enheten oavsett vad den gör. Tryck sedan kort på strömbrytarknappen igen så startar enheten igen.



Detta kommer inte att återställa iPadOS-enheten, utan det måste utföras i ett separat steg.

Kontakta kundtjänst om enheten inte startar som den ska. Se *A1 Kundtjänst, sida 36* för kontaktinformation.

A4.3 Hur avgör jag om TD Pilot-basen är ansluten till iPadOS-enheten?

I iPadOS går du till: **Inställningar > Allmänt > Om.**

Om TD Pilot Base är på och korrekt ansluten till din iPad visas Tobii Dynavox Pilot nära slutet.

A4.4 Finjustera ögonstyrning

Om du har svårt att använda ögonstyrning med TD Pilot kan denna lista över vanliga problem och lösningar kanske vara till hjälp. Prova en eller flera lösningar eftersom en kombination ibland resulterar i en lösning av problemet.

Problem	Lösning
Ögonstyrningsenheten uppfattar inte ögonen.	<ul style="list-style-type: none">• Säkerställ att TD Pilot är laddad och påslagen.• Säkerställ att AssistiveTouch är aktiverad, se <i>5.5.2 Konfigurera AssistiveTouch, sida 19</i>.• Verifiera att kabeln som kopplar ihop TD Pilot-enheten med iPaden är ordentligt isatt.• Kontrollera enhetens och användarens placering.• Granska information om reflektioner från glasögon.
Noggrannheten är inte bra.	<ul style="list-style-type: none">• Kontrollera enhetens och användarens placering, kalibrera sedan om.• Granska lösningar för de problem som anges nedan. Fler än en kan gälla.
Precisionen blir sämre med tiden.	<ul style="list-style-type: none">• Omkalibrera. Kom ihåg att kontrollera placeringen innan du gör det.• Titta bort eller blunda ett ögonblick för att omfokusera.• Minska skärmens ljusstyrka: iPad OS-inställningar > Skärm och ljusstyrka• Öka textstorleken för att göra textbaserade mål större: iPad OS-inställningar > Skärm och ljusstyrka > Textstorlek• Se "Ha trötta eller torra ögon" nedan.
Reflektioner från glasögon verkar störa.	<ul style="list-style-type: none">• Rengör glasögonen.• Begränsa eller avlägsna ljus som kommer bakifrån personen som använder enheten.• Om användaren har progressiva glasögon, prova att ändra enhetens placering och dra nytta av den lins som är avsedd för datoranvändning.
Pekaren laggar.	<ul style="list-style-type: none">• Öka svarstidsinställningen: TD CoPilot > Inställningar > AssistiveTouch
Svårt att behålla fokus tillräckligt länge.	<ul style="list-style-type: none">• Förkorta fördröjningstiden:<ul style="list-style-type: none">– <i>AssistiveTouch</i>: iPad OS-inställningar > Hjälpmedel > Tryck > AssistiveTouch > Fördröjningsstyrning sekunder– <i>TD Talk tangentbordsknappar</i>: TD Talk > Inställningar > Tangentbord– <i>TD Talk ej tangentbordsknappar</i>: TD Talk > Inställningar > Aktivering– <i>TD Snap allmänt</i>: Redigera > Användare > Manövermetod > Valtyp > Fokuseringstid– <i>TD Snap för specifika knappar</i>: Redigera > Välj knappar > Manövermetod > Fokuseringstid > Stäng av Matcha användarinställningar > Fokuseringstid Anpassad fokuseringstid i iPad OS-inställningar påverkar endast AssistiveTouch. Anpassad fokuseringstid i TD Talk eller TD Snap påverkar endast ditt kommunikationsprogram.• Öka rörelsetoleransen: iPad OS-inställningar > Tillgänglighet > Pekstyrning > AssistiveTouch• Öka svarstidsinställningen: TD CoPilot Inställningar > AssistiveTouch

Problem	Lösning
Val sker för snabbt eller av misstag.	<ul style="list-style-type: none"> Förläng fördröjningstiden: <ul style="list-style-type: none"> – <i>AssistiveTouch</i>: iPad OS-inställningar > Hjälpmiddel > Tryck > AssistiveTouch > Fördröjningsstyrning sekunder – <i>TD Talk tangentbodsknappar</i>: TD Talk > Inställningar > Tangentbord – <i>TD Talk ej tangentbodsknappar</i>: TD Talk > Inställningar > Aktivering – <i>TD Snap allmänt</i>: Redigera > Användare > Manövermetod > Valtyp > Fokuseringstid – <i>TD Snap för specifika knappar</i>: Redigera > Välj knappar > Manövermetod > Fokuseringstid > Stäng av Matcha användarinställningar > Fokuseringstid <p> Anpassad fokuseringstid i iPad Os-inställningar påverkar endast AssistiveTouch. Anpassad fokuseringstid i TD Talk eller TD Snap påverkar endast ditt kommunikationsprogram.</p> <ul style="list-style-type: none"> Minska rörelsetoleransen: iPad OS-inställningar > Tillgänglighet > Pekstyrning > AssistiveTouch
Pekaren hoppar eller glider iväg.	<ul style="list-style-type: none"> Öka svarstidsinställningen: TD CoPilot Inställningar > AssistiveTouch Ta bort färgen från pekaren: iPad OS-inställningar > Tillgänglighet > Pekarkontroll > Färg Justera pekarens storlek: iPad OS-inställningar > Hjälpmiddel > Pekarkontroll
Pekaren syns inte.	<ul style="list-style-type: none"> Ändra pekarens storlek och färg så att den syns tydligt: iPad OS-inställningar > Tillgänglighet > Pekarkontroll
Menyknappen för AssistiveTouch är i vägen och distraherar.	<ul style="list-style-type: none"> Flytta menyknappen för AssistiveTouch på skärmen. Öka genomskinligheten på menyknappen för AssistiveTouch: iPad OS-inställningar > Tillgänglighet > Pekstyrning > AssistiveTouch
Får en känsla av åksjuka.	<ul style="list-style-type: none"> Minska skärmens ljusstyrka: iPad OS-inställningar > Skärm och ljusstyrka Ta bort färgen från pekaren: iPad OS-inställningar > Hjälpmiddel > Pekarkontroll Aktivera inställningen Minska rörelse: iPad OS-inställningar > Tillgänglighet > Rörelse Aktivera inställningen Föredra korstoningsövergångar: iPad OS-inställningar > Tillgänglighet > Rörelse
Trötta eller torra ögon.	<ul style="list-style-type: none"> Ta pauser. Minska ljusstyrka: iPad OS-inställningar > Skärm och ljusstyrka Öka textstorlek: iPad OS-inställningar > Skärm och ljusstyrka > Textstorlek Rådgör med specialist.
Ögonen rör sig inte tillsammans (skelning).	<ul style="list-style-type: none"> Identifiera det starkare ögat och kalibrera med enbart det ögat. Rådgör med specialist.
Ofrivilliga ögonrörelser (nystagmus).	<ul style="list-style-type: none"> Placera om enheten för att se om det finns något område inom synfältet där de nystagmatiska rörelserna minskar.

Bilaga B Information om överensstämmelse



TD Pilot är CE-märkt i enlighet med förordning (EU) 2017/745 (MDR) och uppfyller gällande harmoniserade standarder samt de allmänna säkerhets- och prestandakraven (GSPR).

B1 FCC-deklaration

Denna enhet uppfyller kraven i del 15 i FCC-reglerna. Användning sker på följande två villkor: (1) denna enhet får inte orsaka skadliga störningar, och (2) denna enhet måste klara eventuella störningar, inklusive störningar som kan leda till oönskade effekter på driften.



Ändringar som inte uttryckligen godkänts av Tobii Dynavox kan upphäva användarens rätt att använda utrustningen enligt FCC-reglerna.

B1.1 För P15B-utrustning

Den här produkten har testats och konstaterats uppfylla kraven för digitala enheter av klass B enligt del 15 av FCC-reglerna. Dessa gränsvärden är framtagna för att ge rimligt skydd mot skadlig störning vid installation i bostad. Denna utrustning genererar, använder och kan utstråla radiofrekvensenergi och kan, om den inte installeras och används enligt anvisningarna, orsaka skadliga störningar på radiokommunikation.

Det finns emellertid inga garantier för att störningar inte kan uppstå i en viss installation. Om utrustningen visar sig orsaka skadliga störningar på radio- eller TV-mottagningen, vilket kan fastställas genom att utrustningen stängs av och slås på igen, ska användaren försöka eliminera störningarna genom att vidta en eller flera av följande åtgärder:

- Rikta om eller flytta mottagningsantennen.
- Öka avståndet mellan utrustningen och mottagaren.
- Anslut utrustningen till ett uttag på en annan krets än den som mottagaren är ansluten till.
- Rådfråga återförsäljaren eller en erfaren radio- och TV-tekniker.

B1.2 För bärbara enheter

FCC-uttalande om strålningsexponering:

1. Denna sändare får inte vara placerad eller användas tillsammans med någon annan antenn eller sändare.
2. Denna utrustning uppfyller FCC:s strålningsgränser för en okontrollerad miljö. Denna enhet testades för typisk handhållen användning med enheten ansluten med sidorna direkt mot användarens kropp. För fortsatt uppfyllande av FCC:s regler för strålningsexponering ska du undvika direktkontakt med sändarantennen under sändning.

B2 CE-deklaration

Denna produkt är CE-märkt som tillbehör till en medicinteknisk produkt i enlighet med förordning (EU) 2017/745 (MDR) och uppfyller de tillämpliga allmänna säkerhets- och prestandakraven (GSPR).

B3 Direktiv och standarder

TD Pilot uppfyller följande direktiv:

- Medicindirektivet (EU) 2017/745
- Lågspänningsdirektivet 2014/35/EU
- EMC-direktivet (elektromagnetisk kompatibilitet) 2014/30/EU
- RoHS2-direktivet 2011/65/EU
- WEEE-direktivet 2012/19/EU
- Reach-direktivet 2006/121/EG, 1907/2006/EC bilaga 17
- ISO 14971:2019

- ISO 13485:2016

TD Pilot -enheten har testats för att uppfylla IEC/EN 60601-1 Ed 3.1, IEC/EN 62368-1, ISO 14971:2019 och andra relevanta standarder för avsedda marknader.

Bilaga C Information om statusindikator

Tabell 3: Information om indikator

Status		Betydelse		
LED-indikator	Nätadapter ansluten?	TD Pilot ström	TD Pilot batteri	iPad batteri
AV	NEJ	AV	Okänd	
AV	JA		Laddad	Okänd
BLÅ	(JA)		Laddning	Okänd
PULSERANDE BLÅ	(JA)	PÅ	Laddning	
PULSERANDE GRÖN	JA		Laddad	
PULSERANDE GRÖN	NEJ		Laddar ur	
RÖD	-	FEL		

Bilaga D Tekniska specifikationer

D1 Enhet

Vara modell	TD Pilot
Typ	TD Pilot
Operativsystem	Apple iPadOS
CPU	Apple M4-chip (9-kärnig processor) eller nyare
Förvaring	256 GB
Skärmupplösning	2752 x 2064
Skärmstorlek	13"
Bakre skärm	480 × 128 bildpunkter
Mått (B x H x D) TD Pilot	30,4 × 25,5 × 9,0 cm 12,0 × 10,0 × 3,5 tum
Vikt TD Pilot	2.11 kg 4.65 lbs
Mikrofon	1×mikrofon
Högtalare	2 × Högtalare på 10 W i sluten låda
Anslutningar	1 × Thunderbolt/USB 4 (iPadOS-enhet) 1 × USB-C 2 × kontaktuttag på 3,5 mm (stiftlayout för monokontakt: Hylsa = jordning, Spets = signal) 1 × hörlursuttag (stereo) på 3,5 mm med anslutningsavkänning 1×USB-C-strömkontakt
Knappar	1 × knapp på ovansida (iPadOS-enhet) 1 × knapp volym upp/ner (iPadOS-enhet) 1 × strömbrytare 1 × trackstatus
Bluetooth®	Bluetooth 5.3
Ögonstyrningsenhet (tillval)	Tobii IS5TDL-modul
Förväntad livslängd	5 år
Vanligt genomsnittlig batteritid	~10 hours
Batteriets laddningstid	Maximum 4 h
Skrivbordsställ	Inbyggt
Monteringssystem som stöds	Tobii Dynavox snabbkopplingsadapterplatta för Daessy och REHADapt
Strömförsörjningsenhet	15VDC, 3A, 45 W eller 20VDC, 3A, 60 W AC-adaptar
IP-klass	IP54 Gäller endast enheter med I/O-skydd på plats. IP22 Utan I/O-skydd.

D2 Nätadapter

Föremål	Specifikation
Varumärke	Tobii Dynavox
Tillverkare	MEAN WELL Enterprise Co., Ltd

Föremål	Specifikation
Modellnamn	NGE60-TD
Märkström	100-240Vac, 50/60Hz, 1.5-0.8A
Märkeffekt	5V/9V/12V/15V/20Vdc, 3A, 60W max
Utgångskontakt	USB type C

D3 Batteripack

Föremål	Specifikation	Kommentar
Batteriteknik	Uppladdningsbart litiumjonbatteripack med kapacitetsmätare (SMBus v1.1-gränssnitt)	
Cell	6 × NCR18650GA	
Batteripaketets kapacitet	71,28 Wh	Initial kapacitet för nytt batteripack
Nominell spänning	10,8 Vdc, 6600mAh	
Laddningstid	Max 4 timmar	Laddning från 10 till 90 %
Livslängd	300 cykler	Minst 75 % av den initiala kapaciteten återstår
Tillåten drifttemperatur	0 – 45 °C, 45-85 %RH	Laddning
	-20 – 60 °C, 45-85%RH	Urladdning
Förvaringstemperatur	-20 – 35 °C, 45-85%RH	1 år
	-20 – 40 °C, 45-85%RH	6 månader
	-20 – 45 °C, 45-85%RH	1 månad
	-20 – 50 °C, 45-85%RH	1 vecka
Förvaringstid ¹	Max sex månader @ laddning ≥ 40 %	 Förvara inte batteripaket med en laddningsnivå på under 40 % under en längre tid.

1. Batteriet ska helst inte sitta i enheten om enheten inte kommer att användas på 6 månader. Om batteriet tas ur kommer det inte att tömmas lika snabbt som när det sitter i enheten.

D4 Ögonstyrningsenhet

Om installerad:

Tekniska specifikationer	Tobii IS5TDL-modul
Användaravstånd	45-95 cm 20-37 tum
Rörelsefrihet för huvudet ¹ (bredd x höjd)	~20 × 20cm (7,9 × 7,9 tum) @ 50 cm från skärmen ~35 × 35 cm (13,8 × 13,8 tum) mellan 65 – 80 cm från skärmen
Positionering	
Avstånd (från skärmen)	45–95 cm
Trackboxens storlek (bredd × höjd)	20 × 20 - 35 × 35 cm
Trackboxens djup	50 cm
Datahastighet	33 Hz
Blicksamlingsfrekvens	133 Hz
Ögonstyrningsteknik	Videobaserad reflektionsögonspårning av pupill och hornhinna med mörka och ljusa upplysningslägen för pupiller
Utomhusanvändning möjlig	Ja

Tekniska specifikationer	Tobii IS5TDL-modul
Användarkalibrering (tidigare spårningskvalitet)	>98 %
Detektera Gaze Interaktion >30Hz	98 % för 95 % av befolkningen ²
Blicknoggrannhet För 95 % av befolkningen ³	<1,58 grader
Blickprecision För 95 % av befolkningen ³	<0,2°
Maxhastighet vid huvudrörelser Ögonposition	40 cm/s
Blickdata	10 cm/s
Max lutning av huvudet åt sidan	25°
Max lutning höger/vänster/upp/ner	25°
Dataflöde och datahastighet Blicklatens	17 ms
Blickåterhämtning	0 ms
Montering	Inbyggd
Strömförsörjningsenhet	Inbyggd
<p>1. Rörelsefrihet för huvudet beskriver den volym framför ögonstyrningssystemet som användaren måste ha minst ett öga inom. Siffrorna anges parallellt/vinkelrätt mot skärmytan.</p> <p>2. I testpopulationen exkluderades användare som bar korrigerande glasögon med +5,00 diopter eller högre och de som lider av en ögonsjukdom.</p> <p>3. Siffrorna över graden av noggrannhet och precision för en andel av befolkningen härrör från omfattande tester av representanter för hela befolkningen. Vi har använt hundratusentals diagnostiska bilder och testat runt 800 personer med olika diagnoser, syn, etniciteter, vardagligt damm, smuts eller fläckar runt ögonen, med ögonen ur fokus, o.s.v. Detta har resulterat i en mycket mer robust och högpresterande ögonstyrningsupplevelse och en mer realistisk representation av den faktiska prestandan för hela befolkningen, inte bara i ett matematiskt "idealiskt" scenario. De "idealiska" siffrorna är den tidigare standarden för mätning av noggrannhet och precision, både tidigare från Tobii och för närvarande från alla konkurrenter inom ögonstyrning. Även om "idealiska" siffror är användbara för att få en allmän känsla om relativ kvalitet och prestanda, är de inte tillämpliga på verkligheten på samma sätt som kvantitativa siffror över graden av noggrannhet och precision för en andel av befolkningen baserade på omfattande tester av representanter för hela befolkningen.</p>	

Bilaga E Vägledning och tillverkarens deklARATION

Nedanstående kabelinformation tillhandahålls för referens avseende elektromagnetisk kompatibilitet (EMC):

Kabel	Max. kabellängd	Skärmad/oskärmad	Nummer	Kabelklassificering
AC-strömkabel	0,9 m	Oskärmad	1 uppsättning	AC-ström
DC-strömkabel	1,65 m	Skärmad	1 uppsättning	DC-ström
Två kontaktknappskablar	1,44 m	Skärmad	1 uppsättning	Signal
USB-kabel	0,26 m	Skärmad	1 uppsättning	Signal

Viktig information gällande elektromagnetisk kompatibilitet (EMC)

Denna elektriska medicintekniska utrustning kräver speciella försiktighetsåtgärder gällande EMC och tas i bruk i enlighet med den EMC-information som tillhandahålls i användarmanualen. Utrustningen uppfyller kraven i standarden IEC 60601-1-2:2014+A1:2020 både avseende immunitet och emission. Oavsett behöver speciella försiktighetsåtgärder vidtas:

- Denna utrustning utan AVGÖRANDE PRESTANDA är avsedd att användas i vårdsituationer i hemmet.
- **WARNING:** Användning av denna utrustning intill eller staplad på annan utrustning bör undvikas eftersom detta kan påverka dess funktion. Om sådan användning är nödvändig ska denna utrustning och den övriga utrustningen observeras för att säkerställa att de fungerar normalt.
- Användning av andra tillbehör, transduktorer och kablar än de som anges eller tillhandahålls av tillverkaren av denna utrustning kan resultera i ökad elektromagnetisk emission eller minskad immunitet för denna utrustning vilket resulterar i funktionsfel.
- **WARNING:** Bärbar RF-kommunikationsutrustning (inklusive perifera delar såsom antennkablar och externa antenner) ska inte användas närmre än 30 cm från någon del av TD Pilot, inklusive kablar som specificerats av tillverkaren. Annars kan resultatet bli försämrade prestanda hos denna utrustning.
- **WARNING:** Om användningsplatsen ligger nära (d.v.s. mindre än 1,5 km från) AM-, FM- eller TV-sändningsantennerna ska denna utrustning observeras före användning för att säkerställa att den fungerar normalt och förblir säker avseende elektromagnetisk störning under den förväntade livslängden.

i **UTTALANDE:** Utrustningen har en funktion för trådlös kommunikation och innehåller en RF-sändare och -mottagare, 2,4 GHz, pulsmodulering.

i **UTTALANDE:** Denna utrustning är utformad att vara kompatibel med högfrekvent kirurgisk utrustning, vilket inkluderar att den används eller är i viloläge i direkt närhet till högfrekvent kirurgisk utrustning.

Tabell 4: Tabell över EMI-överensstämmelse — emission

Fenomen	Överensstämmelse	Elektromagnetisk miljö
RF-emissioner	CISPR 11 grupp 1, klass B	Vårdmiljö i hemmet
Harmonisk distortion	IEC 61000-3-2 klass A	Vårdmiljö i hemmet
Spänningsfluktuationer och flimmer	IEC 61000-3-3-överensstämmelse	Vårdmiljö i hemmet

Tabell 5: Tabell över EMS-överensstämmelse — port i hölje

Fenomen	Grundläggande EMC-standard	Immunitetstestnivåer
		Vårdmiljö i hemmet
Elektrostatisk urladdning	IEC 61000-4-2	±8 kV kontakt ±2kV, ±4kV, ±8kV, ±15kV luft
Utstrålad RF EM-fält	IEC 61000-4-3	10 V/m 80 MHz-2,7 GHz 80 % AM vid 1 kHz
Proximitetsfält från trådlös RF-kommunikationsutrustning	IEC 61000-4-3	Se tabell

Fenomen	Grundläggande EMC-standard	Immunitetstestnivåer
		Vårdmiljö i hemmet
Magnetfält med nominell effektfrekvens	IEC 61000-4-8	30A/m 50Hz eller 60Hz

Tabell 6: Tabell över EMS-överensstämmelse — proximitetsfält från trådlös RF-kommunikationsutrustning

Testfrekvens (MHz)	Band (MHz)	Immunitetstestnivåer
		Vårdmiljö i hemmet
385	380-390	Pulsmodulering 18Hz, 27V/m
450	430-470	FM, ± 5 kHz avvikelse, 1kHz sine, 28V/m
710	704-787	Pulsmodulering 217Hz, 9V/m
745		
780		
810	800-960	Pulsmodulering 18Hz, 28V/m
870		
930		
1720	1700-1990	Pulsmodulering 217Hz, 28V/m
1845		
1970		
2450	2400-2570	Pulsmodulering 217Hz, 28V/m
5240	5100-5800	Pulsmodulering 217Hz, 9V/m
5500		
5785		

Tabell 7: Tabell över EMS-överensstämmelse — port för ingående växelström

Fenomen	Grundläggande EMC-standard	Immunitetstestnivåer
		Vårdmiljö i hemmet
Snabba elektriska transienter/burst	IEC 61000-4-4	± 2 kV 100 kHz repetitionsfrekvens
Spänningsökningar ledning till ledning	IEC 61000-4-5	$\pm 0,5$ kV, ± 1 kV
Ledningsstörningar inducerade av RF-fält	IEC 61000-4-6	3V, 0,15 MHz - 80 MHz 6 V i ISM-banden och amatörradiobanden mellan 0,15 MHz och 80 MHz 80 % AM vid 1 kHz
Spänningsfall	IEC 61000-4-11	0 % U_T ; 0,5 cykel Vid 0°, 45°, 90°, 135°, 180°, 225°, 270° och 315°
		0 % U_T ; 1 cykel och 70 % U_T ; 25/30 cykler Enfas: vid 0°
Spänningsstörningar	IEC 61000-4-11	0 % U_T ; 250/300 cykler

Tabell 8: Tabell över EMS-överensstämmelse — signalport för inmatnings-/utmatningstillbehör

Fenomen	Grundläggande EMC-standard	Immunitetstestnivåer
		Vårdmiljö i hemmet
Ledningsstörningar inducerade av RF-fält	IEC 61000-4-6	3V, 0,15 MHz - 80 MHz 6 V i ISM-banden och amatörradiobanden mellan 0,15 MHz och 80 MHz 80 % AM vid 1 kHz

Bilaga F Godkända tillbehör

Beskrivning	Vara modell	Tobii Dynavox Artikelnummer
TD Pilot Nätadapter (strömförsörjningsenhet)	NGE60-TD	1000769
Batteripack	TDBW1	13000162
Ögonstyrning för TD Pilot	Tobii IS5L-modul	520223

För information om de senaste godkända Tobii Dynavox-tillbehören kan du gå in på vår webbplats: www.tobiidynavox.com eller kontakta närmaste Tobii Dynavox-återförsäljare

Bilaga G Lokala certifieringspartners

De angivna företagen är partners för våra lokala certifieringar i respektive land.

Kontaktinformation:

Auktoriserad representant i Schweiz

Beratung assistive Technologien

Chamstrasse 33

8934 Knonau

Schweiz

+41 44 597 50 55

SOLUCIONES EN TECNOLOGÍA ADAPTADA MEXICO

S.A DE C.V

Av. Rio Mixcoac 164 Col. Acacias Del Valle Deleg

Benito Juarez. CP. 03240

Mexiko

+1-800-344-1778

Copyright © Dynavox Group AB (Publ). Alla produkter och tjänster erbjuds inte på alla lokala marknader. Specifikationerna kan komma att ändras utan förvarning. Alla andra varumärken tillhör sina respektive ägare.

Support för din Tobii Dynavox-enhet

Få hjälp online

Läs den produktspecifika supportsidan för din Tobii Dynavox-enhet. Den innehåller uppdaterad information om frågor och tips & tricks som rör produkten.
Hitta våra supportsidor online på: <https://www.tobiidynavox.com/pages/product-support>

Kontakta din regionsansvarige eller återförsäljare

Kontakta regionsansvarig på Tobii Dynavox eller den auktoriserade återförsäljaren om du har frågor om eller problem med din produkt. De känner till din utrustning och är bäst lämpade att hjälpa dig med tips och utbildning. För kontaktuppgifter, besök <https://www.tobiidynavox.com/pages/contact-us>.